

Số: 04/QĐ-UBND

Hoà An, ngày 05 tháng 01 năm 2023

QUYẾT ĐỊNH
Về việc cho phép chuyển mục đích sử dụng đất của bà Đỗ Hoàng Mai

ỦY BAN NHÂN DÂN HUYỆN HÒA AN

Căn cứ Luật Tổ chức chính quyền địa phương ngày 19 tháng 6 năm 2015;

Căn cứ Luật Đất đai ngày 29 tháng 11 năm 2013;

Căn cứ Nghị định số 43/2014/NĐ-CP ngày 15 tháng 5 năm 2014 của Chính phủ quy định chi tiết thi hành một số điều của Luật đất đai;

Căn cứ Nghị định số 45/2014/NĐ-CP ngày 15 tháng 5 năm 2014 của Chính phủ Quy định về thu tiền sử dụng đất;

Căn cứ Thông tư số 30/2014/TT-BTNMT ngày 02 tháng 6 năm 2014 của Bộ Tài nguyên và Môi trường Quy định về hồ sơ giao đất, cho thuê đất, chuyển mục đích sử dụng đất, thu hồi đất;

Căn cứ Quyết định số 41/QĐ- UBND ngày 19 tháng 12 năm 2014 của Ủy ban nhân dân tỉnh Cao Bằng ban hành Quy định về trình tự thủ tục thu hồi đất, trưng dụng đất, giao đất, cho thuê đất và chuyển mục đích sử dụng đất trên địa bàn tỉnh Cao Bằng;

Căn cứ Quyết định số 26/2016/QĐ-UBND ngày 20 tháng 10 năm 2016 của Ủy ban nhân dân tỉnh Cao Bằng ban hành quy định thu nộp, quản lý sử dụng kinh phí để bảo vệ phát triển đất trồng lúa khi chuyển mục đích từ đất chuyên trồng lúa nước sang đất phi nông nghiệp trên địa bàn tỉnh Cao Bằng;

Căn cứ Quyết định số 40/2021/QĐ-UBND ngày 10 tháng 11 năm 2021 của Ủy ban nhân dân tỉnh Cao Bằng ban hành quy định về điều kiện tách thửa, hợp thửa, diện tích tối thiểu được tách thửa đối với từng loại đất; hạn mức giao, công nhận đất ở, công nhận đất nông nghiệp tự khai hoang; hạn mức giao đất đối với đất trống, đồi núi trọc, đất có mặt nước thuộc nhóm đất chưa sử dụng cho hộ gia đình, cá nhân sử dụng vào mục đích sản xuất nông nghiệp, lâm nghiệp, nuôi trồng thủy sản; điều kiện, tiêu chí, quy mô, tỷ lệ để tách thành dự án độc lập trên địa bàn tỉnh Cao Bằng;

Căn cứ Quyết định số 2641/QĐ-UBND ngày 31 tháng 12 năm 2021 của Ủy ban nhân dân tỉnh Cao Bằng về việc phê duyệt Kế hoạch sử dụng đất năm 2022 của huyện Hòa An;

Căn cứ Quyết định số 08/QĐ-UBND ngày 08 tháng 4 năm 2022 của Ủy ban nhân dân tỉnh Cao Bằng Quy định hệ số điều chỉnh giá đất năm 2022 để tính giá đất cụ thể trên địa bàn tỉnh Cao Bằng;

Xét đề nghị của Phòng Tài nguyên và Môi trường huyện Hòa An tại Tờ trình số 02/TTr-TNMT ngày 05 tháng 01 năm 2023.

QUYẾT ĐỊNH:

Điều 1. Cho phép bà Đỗ Hoàng Mai, thường trú tại xóm 10 Bế Triều, thị trấn Nước Hai, huyện Hòa An, tỉnh Cao Bằng, được chuyển mục đích sử dụng đất 70,0 m² (*Bảy mươi mét vuông*) từ đất chuyên trồng lúa nước (LUC) sang sử dụng vào mục đích đất ở tại đô thị (ODT).

Địa chỉ thửa đất: Xóm 10 Bế Triều, thị trấn Nước Hai, huyện Hòa An, tỉnh Cao Bằng.

1. Vị trí, ranh giới thửa đất được xác định theo sơ đồ thửa đất xin chuyển mục đích sử dụng đất đối với thửa đất số 713, tờ bản đồ số 138, tại xóm 10 Bế Triều, thị trấn Nước Hai, huyện Hòa An, tỉnh Cao Bằng, do Văn phòng Đăng ký đất đai Chi nhánh Hòa An lập.

2. Thời hạn sau khi chuyển mục đích sử dụng đất: lâu dài.

3. Thông tin địa chính để xác định nghĩa vụ tài chính đối với thửa đất chuyển mục đích như sau:

- Giá đất tính tiền sử dụng đất theo quy định của pháp luật.
- Đất ở tại đô thị thuộc Các đoạn đường thuộc xã Bế Triều cũ, vị trí 1.
- Đất nông nghiệp thuộc Vùng 1, xã đồng bằng.
- Diện tích chuyển mục đích trong hạn mức đất ở tại đô thị: 70,0 m².
- Diện tích chuyển mục đích ngoài hạn mức đất ở tại đô thị: 0 m².
- Hệ số điều chỉnh: Không.

- Mức thu tiền bảo vệ, phát triển đất chuyên trồng lúa nước được quy định tại Quyết định số 26/2016/QĐ-UBND ngày 20 tháng 10 năm 2016 của Ủy ban nhân dân tỉnh Cao Bằng: qua phòng Tài chính - Kế hoạch hướng dẫn, thực hiện thủ tục.

4. Vị trí thửa đất xin chuyển mục đích sử dụng đất phù hợp Kế hoạch sử dụng đất năm 2022 của huyện Hòa An.

Điều 2. Giao các đơn vị liên quan có trách nhiệm thực hiện các công việc sau đây:

1. Chi cục Thuế khu vực Hòa An - Hà Quảng: hướng dẫn bà Đỗ Hoàng Mai thực hiện nghĩa vụ tài chính theo quy định.

2. Phòng Tài nguyên - Môi trường: xác định cụ thể mốc giới và giao đất ngoài thực địa.

3. Văn phòng Đăng ký đất đai Chi nhánh Hòa An: chuyển thông tin sang Chi cục Thuế để thực hiện nghĩa vụ tài chính theo quy định của pháp luật, chỉnh

lý giấy chứng nhận quyền sử dụng đất (nếu có) cho phần diện tích đất xin chuyển mục đích.

4. UBND thị trấn Nước Hai: chỉnh lý hồ sơ địa chính.

5. Bà Đỗ Hoàng Mai có trách nhiệm thực hiện các nghĩa vụ tài chính theo quy định.

Điều 3. Chánh Văn phòng Hội đồng nhân dân và Ủy ban nhân dân huyện, Trưởng phòng Tài chính - Kế hoạch, Trưởng phòng Tài nguyên và Môi trường, Chi Cục trưởng Chi cục Thuế khu vực Hòa An - Hà Quảng, Giám đốc Văn phòng Đăng ký đất đai Chi nhánh Hòa An, Chủ tịch UBND thị trấn Nước Hai và bà Đỗ Hoàng Mai chịu trách nhiệm thi hành Quyết định này kể từ ngày ký ban hành./.

Nơi nhận:

- Như Điều 3 (thực hiện);
- Chủ tịch, PCT UBND huyện (ô Hường);
- Trang thông tin điện tử huyện;
- Lưu: VT, TNMT (LA).

**TM. ỦY BAN NHÂN DÂN
KT. CHỦ TỊCH
PHÓ CHỦ TỊCH**

Đàm Thanh Hưởng

SƠ ĐỒ THỬA ĐẤT

1. Số thứ tự thửa đất: 713

Tờ bản đồ số: 138

Địa chỉ thửa đất: xóm 10 Bế Triều, thị trấn Nước Hai, huyện Hòa An, tỉnh Cao Bằng

2. Diện tích: 284.3 m²

3. Mục đích sử dụng đất: LUC

4. Tên người sử dụng đất: Đỗ Hoàng Mai

Địa chỉ thường trú: xóm 10 Bế Triều, thị trấn Nước Hai, huyện Hòa An, tỉnh Cao Bằng

5. Các thay đổi của thửa đất so với giấy tờ pháp lý về quyền sử dụng đất:

-

6. Bản vẽ thửa đất:

6.1. Sơ đồ thửa đất:

6.2. Chiều dài cạnh thửa:

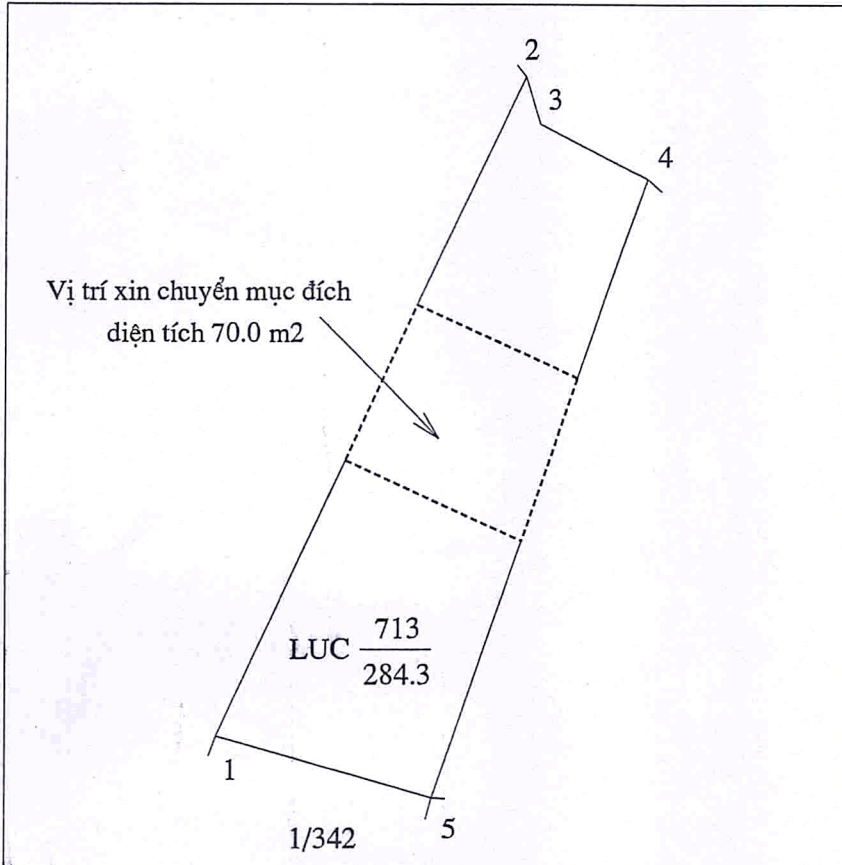

Cạnh	Chiều dài (m)
1-2	34.41
2-3	2.35
3-4	5.69
4-5	31.00
5-1	10.63

Hòa An, ngày 05 tháng 01 năm 2023

ĐO VẼ

PHÓ GIÁM ĐỐC

VĂN PHÒNG ĐĂNG KÝ ĐẤT ĐAI CHI NHÁNH HÒA AN



Bế ích Hợp

Hoàng Anh Vũ