

Số: 509 /TB-UBND

Sa Pa, ngày 06 tháng 10 năm 2021

THÔNG BÁO THU HỒI ĐẤT
Để thực hiện dự án: Danh lam thắng cảnh
Quốc gia núi Hàm Rồng, thị xã Sa Pa, tỉnh Lào Cai.

Căn cứ Điểm a, Khoản 3 Điều 62 Luật Đất đai năm 2013;

Căn cứ Nghị định 43/2014/NĐ-CP ngày 15/5/2014 của Chính phủ quy định chi tiết thi hành một số điều của Luật Đất đai;

Căn cứ Thông tư 30/2014/TT-BTNMT, ngày 02/6/2014 của Bộ Tài nguyên và Môi trường quy định về hồ sơ giao đất, cho thuê đất, chuyển mục đích sử dụng đất, thu hồi đất;

Căn cứ Quyết định số 1338/QĐ-UBND ngày 17/5/2019 của UBND tỉnh Lào Cai về việc Phê duyệt quy hoạch tổng thể Danh lam thắng cảnh núi Hàm Rồng, thị trấn Sa Pa, huyện Sa Pa, tỉnh Lào Cai phục vụ phát triển du lịch;

Căn cứ Nghị quyết số 11/NQ-HĐND ngày 11/7/2019 của Hội đồng nhân dân tỉnh Lào Cai về việc bổ sung danh mục các công trình, dự án phải thu hồi, chuyển mục đích sử dụng đất để sử dụng vào mục đích phát triển kinh tế - xã hội vì lợi ích quốc gia, công cộng năm 2019 trên địa bàn tỉnh Lào Cai;

Căn cứ Quyết định số 4448/QĐ-UBND ngày 08/12/2020 của UBND tỉnh Lào Cai về việc Phê duyệt danh mục dự án đầu tư có sử dụng đất năm 2020 dự án: Danh lam thắng cảnh Quốc gia núi Hàm Rồng, thị xã Sa Pa, tỉnh Lào Cai;

Căn cứ Quyết định số 1283/QĐ-UBND ngày 20/4/2021 của UBND tỉnh Lào Cai về việc chấp thuận Liên danh Công ty TNHH Du lịch Cáp treo Fansipan và Công ty TNHH Đầu tư Tây Bắc là nhà đầu tư thực hiện dự án Danh lam thắng cảnh Quốc gia núi Hàm Rồng, thị xã Sa Pa, tỉnh Lào Cai;

Căn cứ Quyết định số 2851/QĐ-UBND ngày 10/8/2021 của UBND tỉnh Lào Cai về việc ủy quyền thu hồi đất đối với trường hợp thuộc thẩm quyền của UBND tỉnh Lào Cai theo quy định tại khoản 3 điều 66 Luật đất đai năm 2013;

Căn cứ Quyết định số 3322/QĐ-UBND ngày 15/9/2021 của UBND tỉnh Lào Cai về việc phê duyệt Quy hoạch sử dụng đất giai đoạn 2021-2030 và Kế hoạch sử dụng đất năm 2021 thị xã Sa Pa;

Căn cứ tiến độ sử dụng đất để thực hiện dự án: Danh lam thắng cảnh Quốc gia núi Hàm Rồng, thị xã Sa Pa, tỉnh Lào Cai;

Theo đề nghị của Trưởng Phòng Tài nguyên và Môi trường thị xã Sa Pa tại Tờ trình số 492/TTr-TNMT ngày 06 tháng 10 năm 2021.

Ủy ban nhân dân thị xã Sa Pa thông báo như sau:

1. Thu hồi đất của hộ ông (bà): Tổng Hùng Thi.

- Địa chỉ thường trú: Tổ 7, phường Sa Pa, thị xã Sa Pa, tỉnh Lào Cai.

- Diện tích đất dự kiến thu hồi: 118,6 m².

- Thửa đất số 47 thuộc tờ bản đồ địa chính số 115 tại tổ 7, phường Sa Pa, thị xã Sa Pa, tỉnh Lào Cai.

- Loại đất đang sử dụng: Đất ở đô thị(ODT) và đất trồng cây hàng năm khác(NHK).

(Có trích lục thửa đất kèm theo)

- Trong quá trình đo đạc việc quy chủ sử dụng đất có thể có sự nhầm lẫn, hoặc một số thửa đất chưa xác định được chủ sử dụng đất. Do đó danh sách thông báo thu hồi đất có biến động và sẽ được chỉnh lý theo đúng chủ sử dụng đất và hiện trạng sử dụng đất.

2. Lý do thu hồi đất: Để thực hiện dự án: Danh lam thắng cảnh Quốc gia núi Hàm Rồng, thị xã Sa Pa, tỉnh Lào Cai.

3. Thời gian điều tra, khảo sát, đo đạc, kiểm đếm: Dự kiến 03 tháng, bắt đầu từ ngày ban hành thông báo.

4. Dự kiến kế hoạch di chuyển, bố trí tái định cư

- Di chuyển: Sau 10 ngày kể từ ngày các hộ gia đình nhận đủ tiền bồi thường, hỗ trợ của Nhà nước theo quy định.

- Bố trí TĐC: Theo quy định.

- Hộ ông (bà) Tống Hùng Thi có trách nhiệm phối hợp với Trung tâm Phát triển quỹ đất thị xã Sa Pa thực hiện việc điều tra, khảo sát, đo đạc xác định diện tích đất, thống kê, kiểm đếm đất, nhà ở, tài sản khác gắn liền với đất để lập phương án bồi thường, hỗ trợ, tái định cư. Trường hợp hộ ông (bà) Tống Hùng Thi không chấp hành việc điều tra, khảo sát, đo đạc xác định diện tích đất, thống kê nhà ở, tài sản khác gắn liền với đất thì Nhà nước triển khai kiểm đếm bắt buộc theo quy định của pháp luật./.

Nơi nhận:

- TT UBND thị xã;
- Trung tâm PTQĐ;
- UBND phường Sa Pa;
- CVP, PCVP Đạt, CV Quân, Hà *Quang*
- Công TTĐT thị xã;
- Hộ ông (bà) Tống Hùng Thi;
- Lưu: VT, TNMT(5b) *LM*

TM. ỦY BAN NHÂN DÂN
KT CHỦ TỊCH
PHÓ CHỦ TỊCH



Phạm Tiến Dũng

TRÍCH LỤC BẢN ĐỒ ĐỊA CHÍNH

1. Số hiệu thửa đất: 47 ; Tờ bản đồ địa chính số: 115 (BĐ nghiệm thu năm 2021)

Địa chỉ thửa đất: Tổ dân phố số 7, Phường Sa Pa, thị xã Sa Pa, tỉnh Lào Cai

(Bản trích lục thửa đất được thực hiện trên cơ sở Bản đồ địa chính đã được Sở Tài nguyên và Môi trường phê duyệt; Việc quy chủ theo hiện trạng và áp dụng các chính sách bồi thường đối với thửa đất là do Trung tâm Phát triển quỹ đất thị xã Sa Pa phối hợp cùng các đơn vị có liên quan thực hiện và chịu hoàn toàn trách nhiệm trước pháp luật)

2. Diện tích: 242,9 m²

3. Mục đích sử dụng: Đất ở tại đô thị + Đất nương rẫy trồng cây hàng năm khác

4. Tên người sử dụng đất: Tống Hùng Thi

Địa chỉ thường trú: Phường Sa Pa, thị xã Sa Pa, tỉnh Lào Cai

5. Các thay đổi của thửa đất so với giấy tờ pháp lý:.....Chưa thực hiện rà soát giấy tờ về đất.....

6. Bản vẽ thửa đất:

6.1. Sơ đồ thửa đất

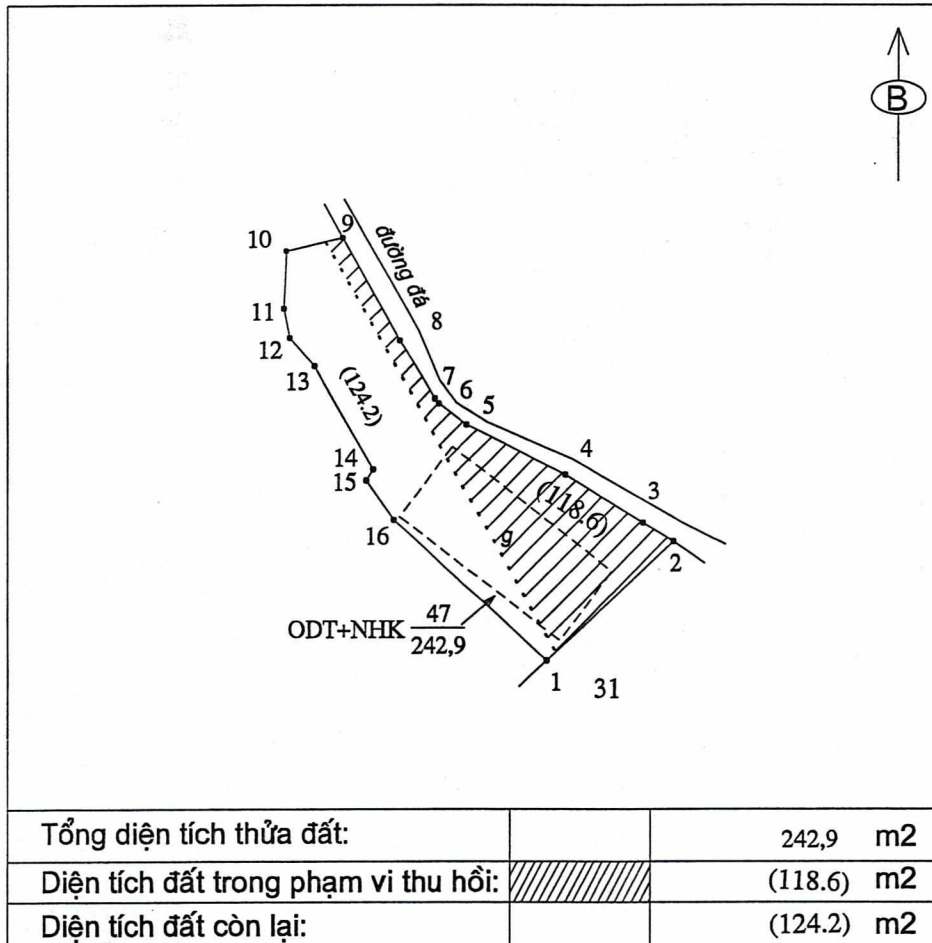

6.2. Chiều dài cạnh thửa

Cạnh	Chiều dài (m)
1 - 2	11,63
2 - 3	2,40
3 - 4	6,11
4 - 5	7,32
5 - 6	2,29
6 - 7	0,43
7 - 8	4,41
8 - 9	7,72
9 - 10	3,89
10 - 11	3,80
11 - 12	1,96
12 - 13	2,46
13 - 14	7,77
14 - 15	0,84
15 - 16	3,15
16 - 1	13,73

Người trích lục

(Ký, ghi rõ họ tên)

Hoàng Minh Hiếu

Sa Pa, ngày 20 tháng 7 năm 2021

Văn phòng Đăng ký đất đai Thị xã Sa Pa



GIÁM ĐỐC
Hoàng Công Phú