

## Phụ lục II

# QUY TRÌNH NỘI BỘ GIẢI QUYẾT THỦ TỤC HÀNH CHÍNH THUỘC THẨM QUYỀN GIẢI QUYẾT CỦA SỞ TÀI CHÍNH, SỞ NÔNG NGHIỆP VÀ MÔI TRƯỜNG, UBND CẤP XÃ TRÊN ĐỊA BÀN TỈNH NINH BÌNH

(Ban hành kèm theo Quyết định số /QĐ-UBND ngày /6/2025 của Chủ tịch Ủy ban nhân dân tỉnh Ninh Bình)

### A. THỦ TỤC HÀNH CHÍNH CẤP TỈNH THỦ TỤC HÀNH CHÍNH MỚI CÔNG BỐ I. LĨNH VỰC PHÍ, LỆ PHÍ

#### 1. Thủ tục kê khai, thẩm định tờ khai phí bảo vệ môi trường đối với nước thải

Mã hồ sơ

TTHC: 1.008603.H42

Tổng thời gian thực hiện TTHC: 10 (ngày làm việc) x 08 giờ = 80 giờ.

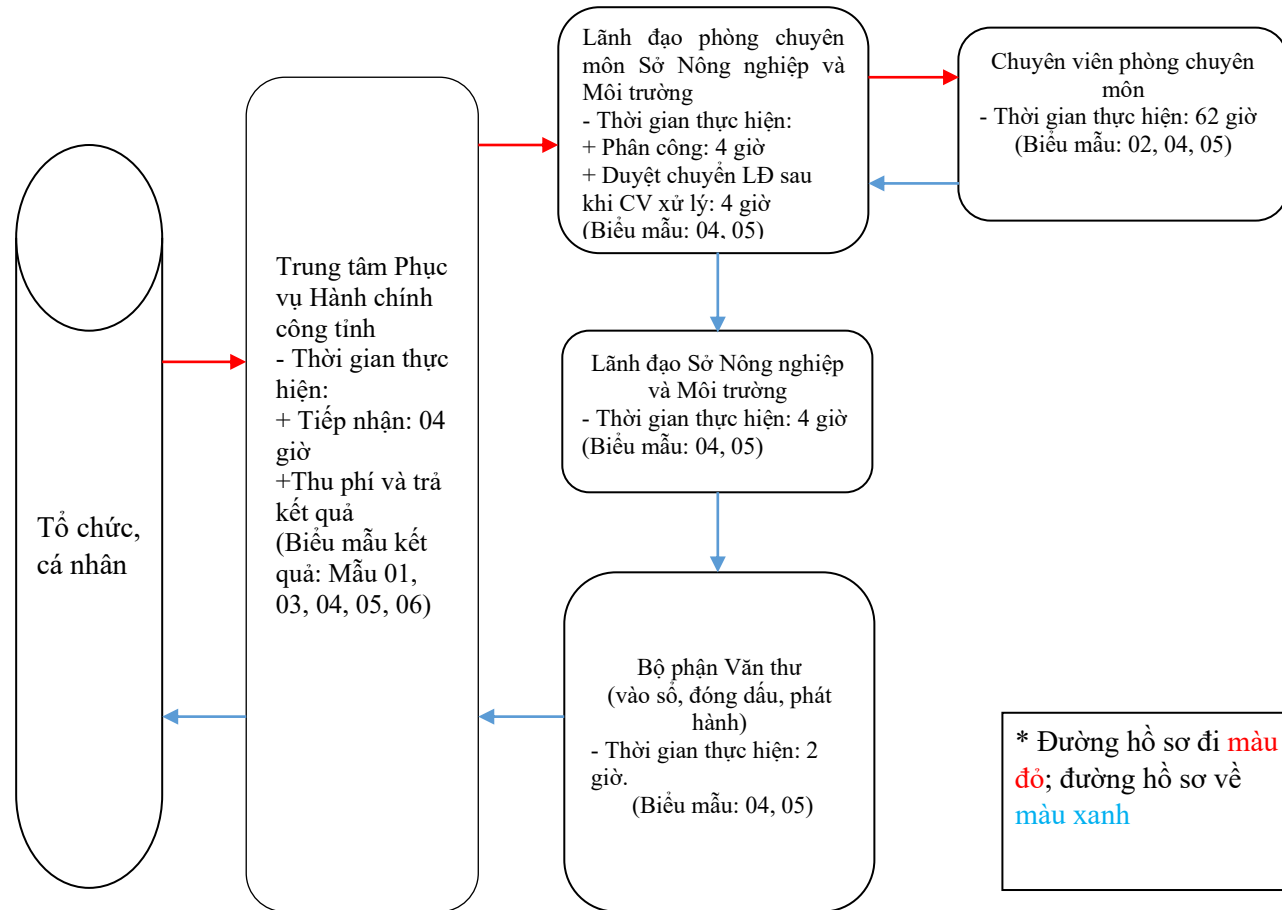

\* Đường hồ sơ đi màu đỏ; đường hồ sơ về màu xanh

**THỦ TỤC HÀNH CHÍNH SỬA ĐỔI, BỔ SUNG**  
**I. LĨNH VỰC QUẢN LÝ CÔNG SẢN**

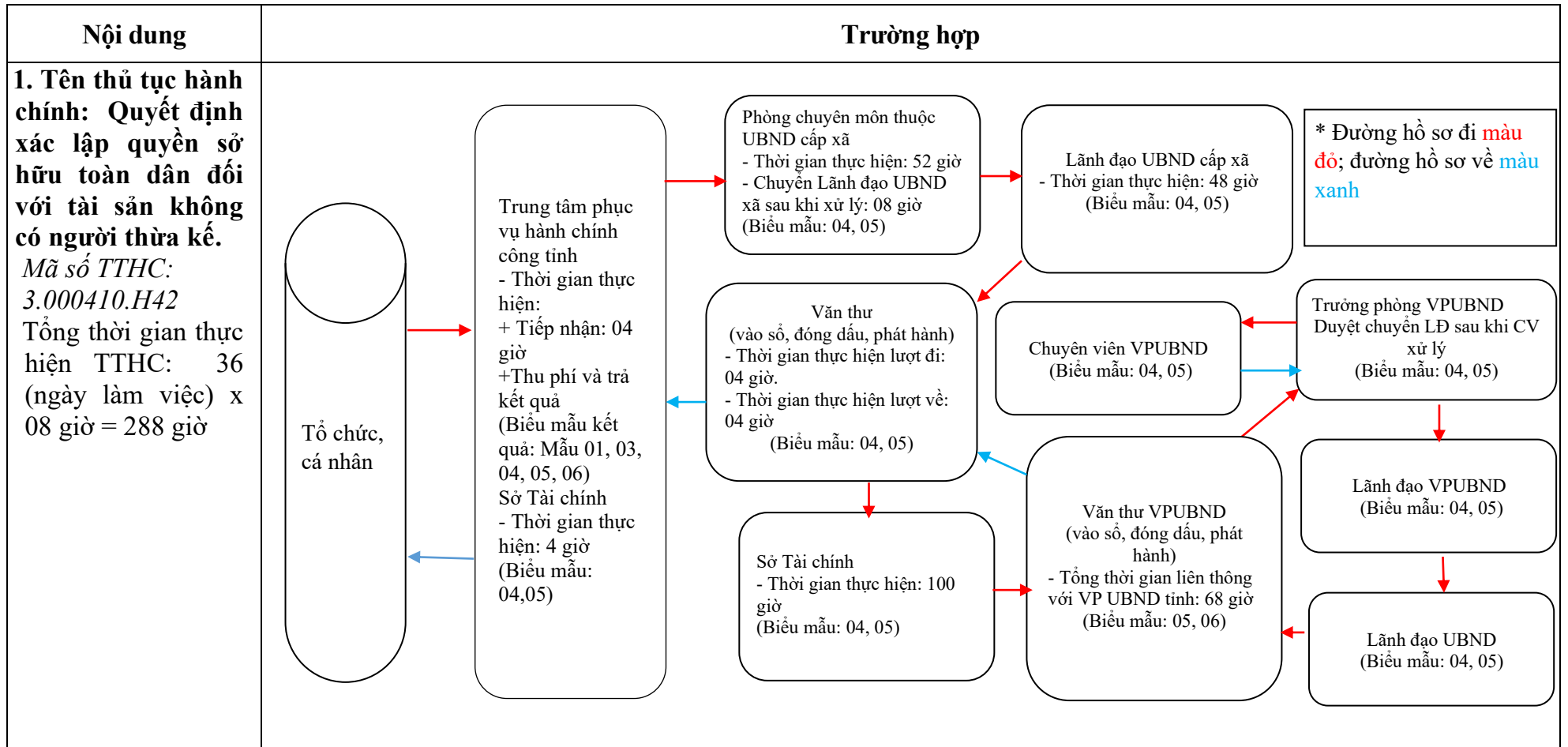

Nội dung	Trường hợp
<p><b>2. Tên thủ tục hành chính: Khấu trừ kinh phí bồi thường, hỗ trợ, tái định cư</b></p> <p><i>Mã số TTHC: 1.012994.H42</i></p> <p>* Trường hợp giải phóng mặt bằng trên địa bàn từ 02 xã trở lên: Chủ tịch UBND tỉnh giao Sở Nông nghiệp và Môi trường xác nhận số tiền bồi thường, hỗ trợ, tái định cư được trừ vào tiền sử dụng đất, tiền thuê đất phải nộp.</p> <p>Tổng thời gian thực hiện TTHC: 30 (ngày làm việc) x 08 giờ = 240 giờ.</p>	<pre> graph TD     A([Tổ chức, cá nhân]) -- red --&gt; B[Trung tâm Phục vụ Hành chính công tình - Thời gian thực hiện: + Tiếp nhận: 04 giờ + Thu phí và trả kết quả (Biểu mẫu kết quả: Mẫu 01, 03, 04, 05, 06)]     B -- red --&gt; C[Lãnh đạo phòng chuyên môn Sở Nông nghiệp và Môi trường - Thời gian thực hiện: + Phân công: 14 giờ + Duyệt chuyên LĐ sau khi CV xử lý: 16 giờ (Biểu mẫu: 04, 05)]     C -- red --&gt; D[Chuyên viên phòng chuyên môn - Thời gian thực hiện: 176 giờ (Biểu mẫu: 02, 04, 05)]     D -- blue --&gt; C     C -- blue --&gt; E[Lãnh đạo Sở Nông nghiệp và Môi trường - Thời gian thực hiện: 22 giờ (Biểu mẫu: 04, 05)]     E -- blue --&gt; F[Bộ phận Văn thư (vào sổ, đóng dấu, phát hành) - Thời gian thực hiện: 08 giờ. (Biểu mẫu: 04, 05)]     F -- blue --&gt; B   </pre> <p><b>* Đường hồ sơ đi màu đỏ; đường hồ sơ về màu xanh</b></p>

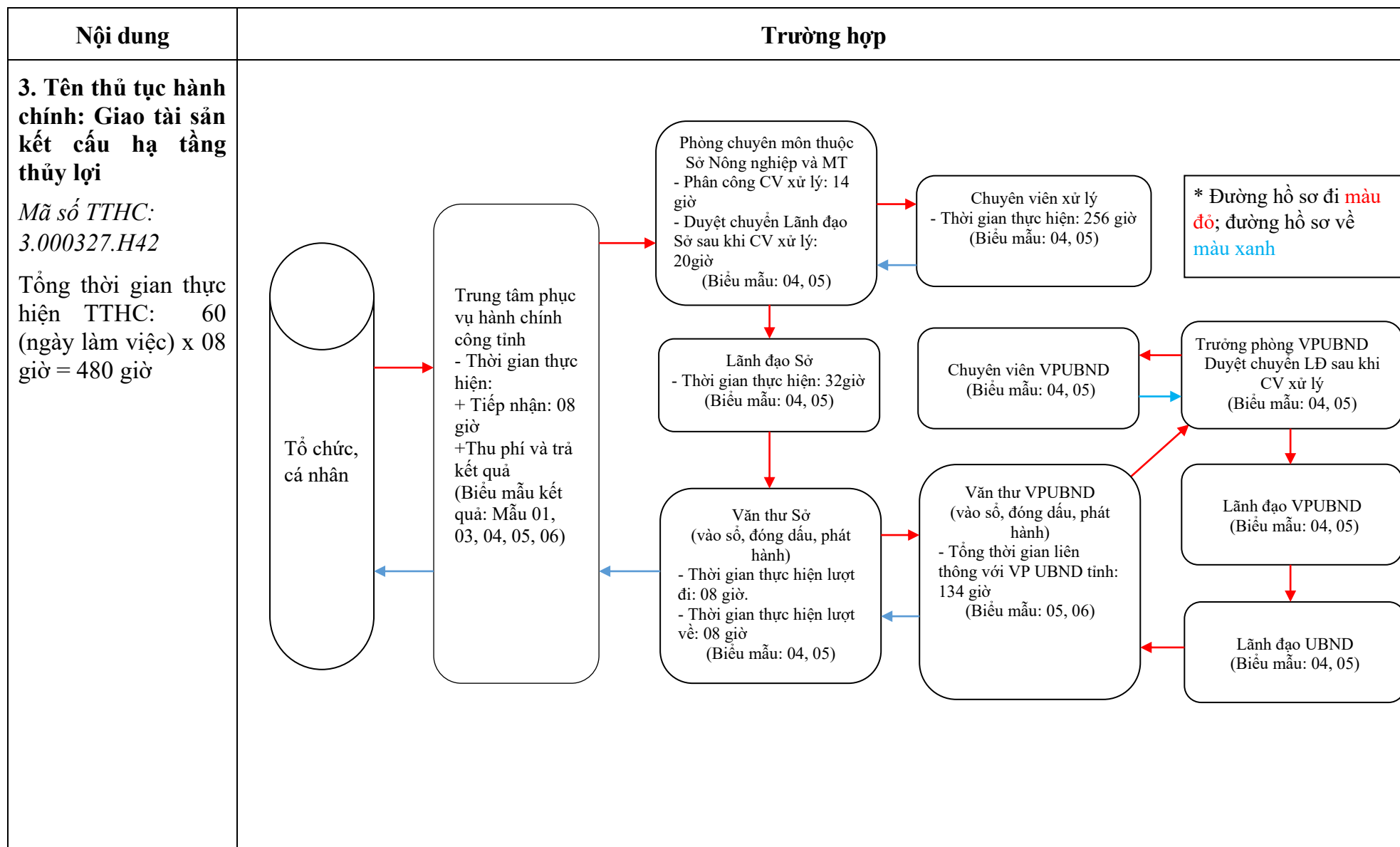

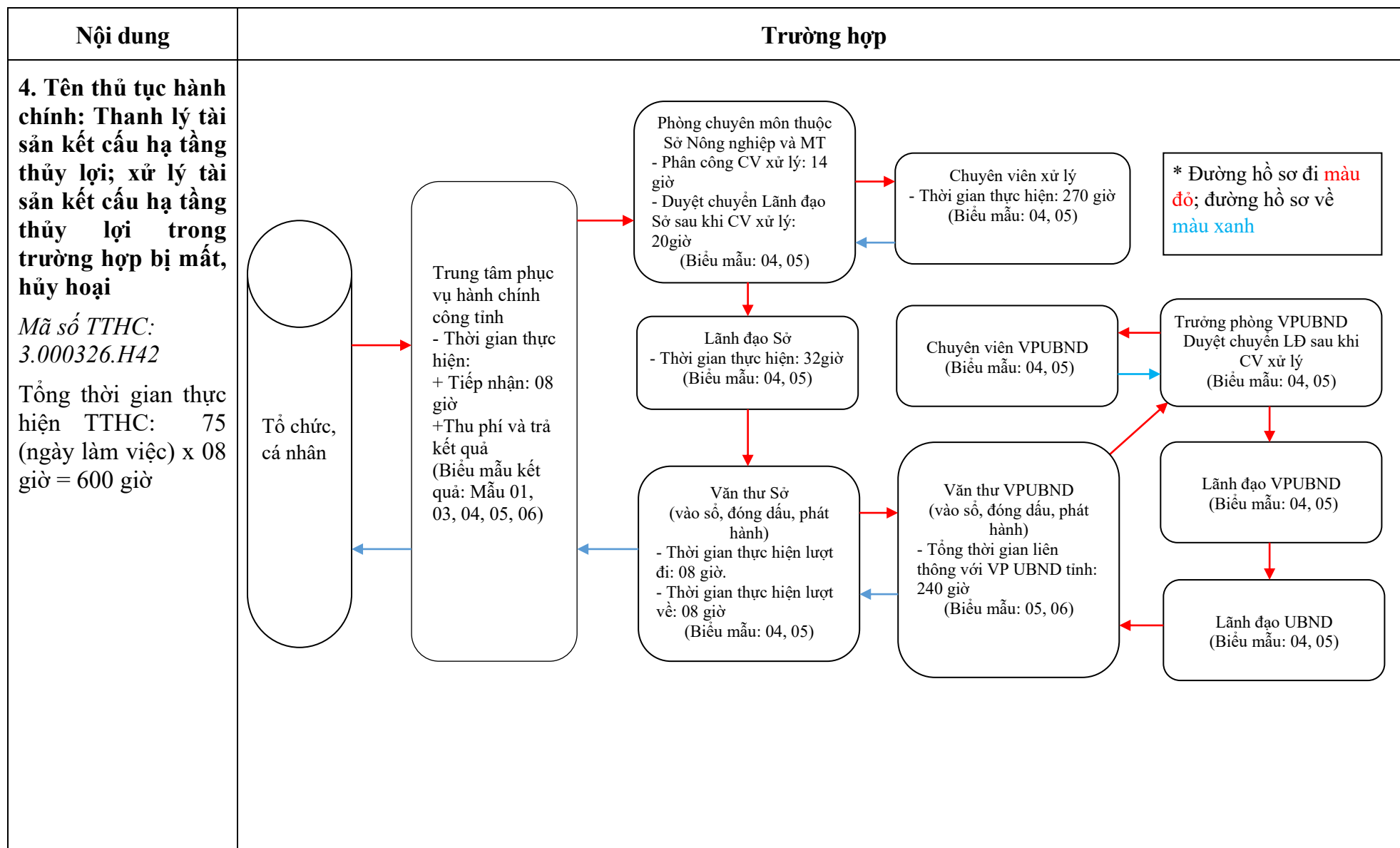

## II. LĨNH VỰC PHÍ, LỆ PHÍ

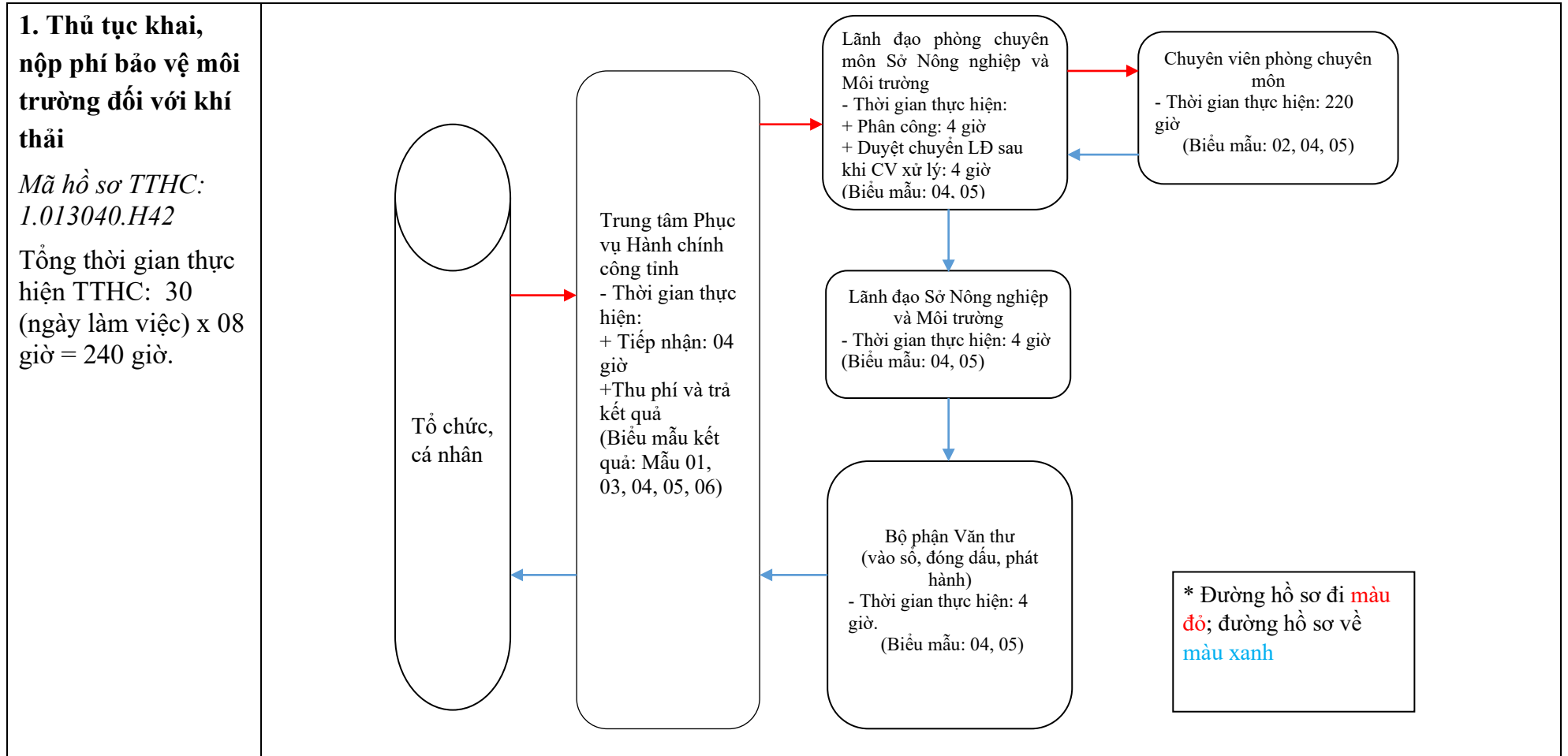

**B. THỦ TỤC HÀNH CHÍNH CẤP XÃ**  
**THỦ TỤC HÀNH CHÍNH MỚI CÔNG BỐ**  
**I. LĨNH VỰC PHÍ, LỆ PHÍ**

**1. Thủ tục kê khai, thẩm định tờ khai phí bảo vệ môi trường đối với nước thải**

Mã hồ sơ

TTHC: 1.008603.H42

Tổng thời gian thực hiện TTHC: 10 (ngày làm việc) x 08 giờ = 80 giờ.

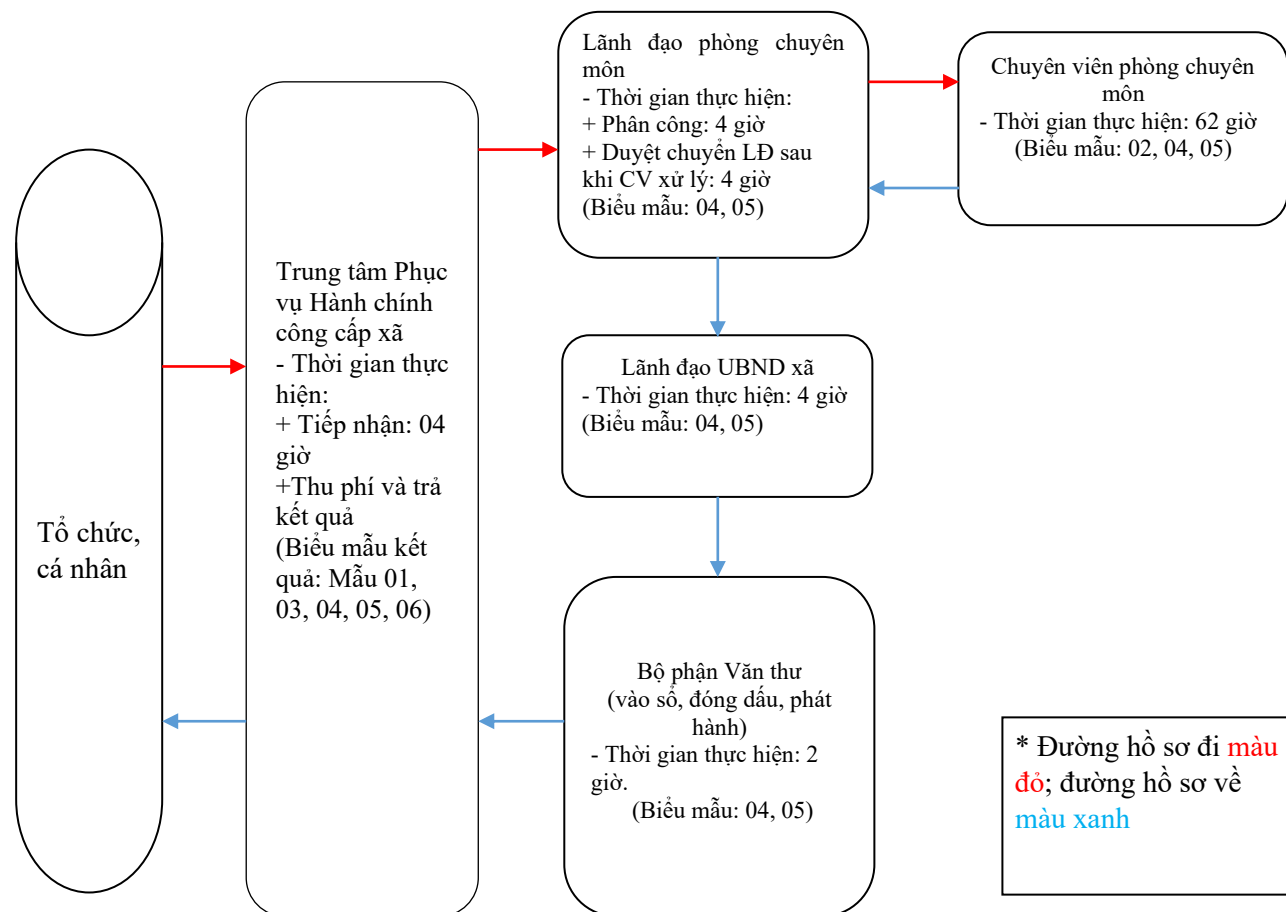

## THỦ TỤC HÀNH CHÍNH SỬA ĐỔI, BỔ SUNG I. LĨNH VỰC THÀNH LẬP VÀ HOẠT ĐỘNG CỦA HỘ KINH DOANH

Nội dung	Trường hợp
<p><b>1. Tên thủ tục hành chính:</b> <b>Đăng ký thành lập hộ kinh doanh.</b> <i>Mã số TTHC:</i> <i>1.001612.000.00.00.H42</i> Tổng thời gian thực hiện TTHC: 03 (ngày làm việc) x 08 giờ = 24 giờ</p>	<pre> graph TD     A([Tổ chức, cá nhân]) -- red --&gt; B[Trung tâm Phục vụ Hành chính công cấp xã - Nộp TTHC trên Cổng dịch vụ công quốc gia - Thời gian thực hiện: + Tiếp nhận: 2 giờ + Thu phí và trả kết quả (Biểu mẫu kết quả: Mẫu 01, 02, 03, 04, 05, 06)]     B -- red --&gt; C[Lãnh đạo phòng chuyên môn - Thời gian thực hiện: + Phân công: 2 giờ + Duyệt chuyên LĐ sau khi CV xử lý: 4 giờ (Biểu mẫu: 04, 05)]     C -- red --&gt; D[Chuyên viên phòng chuyên môn - Thời gian thực hiện: 10 giờ (Biểu mẫu: 02, 04, 05)]     D -- blue --&gt; C     C -- blue --&gt; E[Lãnh đạo UBND xã - Thời gian thực hiện: 4 giờ (Biểu mẫu: 04, 05)]     E -- blue --&gt; F[Bộ phận Văn thư (vào sổ, đóng dấu, phát hành) - Thời gian thực hiện: 2 giờ. (Biểu mẫu: 04, 05)]     F -- blue --&gt; G([Tổ chức, cá nhân])   </pre> <p><b>Lãnh đạo phòng chuyên môn</b> - Thời gian thực hiện: + Phân công: 2 giờ + Duyệt chuyên LĐ sau khi CV xử lý: 4 giờ (Biểu mẫu: 04, 05)</p> <p><b>Chuyên viên phòng chuyên môn</b> - Thời gian thực hiện: 10 giờ (Biểu mẫu: 02, 04, 05)</p> <p><b>Lãnh đạo UBND xã</b> - Thời gian thực hiện: 4 giờ (Biểu mẫu: 04, 05)</p> <p><b>Bộ phận Văn thư</b> (vào sổ, đóng dấu, phát hành) - Thời gian thực hiện: 2 giờ. (Biểu mẫu: 04, 05)</p> <p><b>Tổ chức, cá nhân</b></p> <p><b>Trung tâm Phục vụ Hành chính công cấp xã</b> - Nộp TTHC trên Cổng dịch vụ công quốc gia - Thời gian thực hiện: + Tiếp nhận: 2 giờ + Thu phí và trả kết quả (Biểu mẫu kết quả: Mẫu 01, 02, 03, 04, 05, 06)</p> <p>* Đường hồ sơ đi <b>màu đỏ</b>; đường hồ sơ về <b>màu xanh</b></p>

Nội dung	Trường hợp
<p><b>2. Đăng ký thay đổi nội dung đăng ký hộ kinh doanh</b>  <b>Mã số TTHC:</b>  2.000720.000.00.00.H42  <b>Tổng thời gian thực hiện TTHC:</b> 3 (ngày làm việc) x 08 giờ = 24 giờ.</p>	<pre> graph TD     A([Tổ chức, cá nhân]) -- red --&gt; B[Trung tâm Phục vụ Hành chính công cấp xã - Nộp TTHC trên Cổng dịch vụ công quốc gia - Thời gian thực hiện: + Tiếp nhận: 2 giờ + Thu phí và trả kết quả (Biểu mẫu kết quả: Mẫu 01, 02, 03, 04, 05, 06)]     B -- red --&gt; C[Lãnh đạo phòng chuyên môn - Thời gian thực hiện: + Phân công: 2 giờ + Duyệt chuyển LĐ sau khi CV xử lý: 4 giờ (Biểu mẫu: 04, 05)]     C -- red --&gt; D[Chuyên viên phòng chuyên môn - Thời gian thực hiện: 10 giờ (Biểu mẫu: 02, 04, 05)]     D -- blue --&gt; E[Lãnh đạo UBND xã - Thời gian thực hiện: 4 giờ (Biểu mẫu: 04, 05)]     E -- blue --&gt; F[Bộ phận Văn thư (vào sổ, đóng dấu, phát hành) - Thời gian thực hiện: 2 giờ. (Biểu mẫu: 04, 05)]     F -- blue --&gt; B   </pre> <p>* Đường hồ sơ đi <b>màu đỏ</b>; đường hồ sơ về <b>màu xanh</b></p>

Nội dung	Trường hợp
<p><b>3. Tạm ngừng kinh doanh, tiếp tục kinh doanh trước thời hạn đã thông báo của hộ kinh doanh</b>  <b>Mã số TTHC:</b>  <b>1.001570.000.00.00.H42</b>  <b>Tổng thời gian thực hiện TTHC: 03 (ngày làm việc) x 08 giờ = 24 giờ</b></p>	<pre> graph TD     A([Tổ chức, cá nhân]) -- red --&gt; B[Trung tâm Phục vụ Hành chính công cấp xã - Nộp TTHC trên Cổng dịch vụ công quốc gia - Thời gian thực hiện: + Tiếp nhận: 2 giờ + Thu phí và trả kết quả (Biểu mẫu kết quả: Mẫu 01, 02, 03, 04, 05, 06)]     B -- red --&gt; C[Lãnh đạo phòng chuyên môn - Thời gian thực hiện: + Phân công: 2 giờ + Duyệt chuyên LD sau khi CV xử lý: 4 giờ (Biểu mẫu: 04, 05)]     C -- red --&gt; D[Chuyên viên phòng chuyên môn - Thời gian thực hiện: 10 giờ (Biểu mẫu: 02, 04, 05)]     D -- blue --&gt; C     C -- blue --&gt; E[Lãnh đạo UBND xã - Thời gian thực hiện: 4 giờ (Biểu mẫu: 04, 05)]     E -- blue --&gt; F[Bộ phận Văn thư (vào sổ, đóng dấu, phát hành) - Thời gian thực hiện: 2 giờ. (Biểu mẫu: 04, 05)]     F -- blue --&gt; B   </pre> <p>* Đường hồ sơ đi <b>màu đỏ</b>; đường hồ sơ về <b>màu xanh</b></p>

Nội dung	Trường hợp
<p><b>4. Chấm dứt hoạt động hộ kinh doanh</b>  <b>Mã số TTHC:</b>  <b>1.001266.000.00.00.H42</b>  <b>Tổng thời gian thực hiện TTHC: 03 (ngày làm việc) x 08 giờ = 24 giờ</b></p>	<pre> graph TD     A([Tổ chức, cá nhân]) -- red --&gt; B[Trung tâm Phục vụ Hành chính công cấp xã - Nộp TTHC trên Cổng dịch vụ công quốc gia - Thời gian thực hiện: + Tiếp nhận: 2 giờ + Thu phí và trả kết quả (Biểu mẫu kết quả: Mẫu 01, 02, 03, 04, 05, 06)]     B -- red --&gt; C[Lãnh đạo phòng chuyên môn - Thời gian thực hiện: + Phân công: 2 giờ + Duyệt chuyên LD sau khi CV xử lý: 4 giờ (Biểu mẫu: 04, 05)]     C -- red --&gt; D[Chuyên viên phòng chuyên môn - Thời gian thực hiện: 10 giờ (Biểu mẫu: 02, 04, 05)]     D -- blue --&gt; C     C -- blue --&gt; E[Lãnh đạo UBND xã - Thời gian thực hiện: 4 giờ (Biểu mẫu: 04, 05)]     E -- blue --&gt; F[Bộ phận Văn thư (vào sổ, đóng dấu, phát hành) - Thời gian thực hiện: 2 giờ. (Biểu mẫu: 04, 05)]     F -- blue --&gt; B   </pre> <p>* Đường hồ sơ đi <b>màu đỏ</b>; đường hồ sơ về <b>màu xanh</b></p>

Nội dung	Trường hợp
<p><b>5. Cấp lại Giấy chứng nhận đăng ký hộ kinh doanh</b>  Mã số TTHC:  2.000575.000.00.00.H42  Tổng thời gian thực hiện TTHC: 03 (ngày làm việc) x 08 giờ = 24 giờ.</p>	<pre> graph TD     A([Tổ chức, cá nhân]) -- red --&gt; B[Trung tâm Phục vụ Hành chính công cấp xã - Nộp TTHC trên Cổng dịch vụ công quốc gia - Thời gian thực hiện: + Tiếp nhận: 2 giờ + Thu phí và trả kết quả (Biểu mẫu kết quả: Mẫu 01, 02, 03, 04, 05, 06)]     B -- red --&gt; C[Lãnh đạo phòng chuyên môn - Thời gian thực hiện: + Phân công: 2 giờ + Duyệt chuyên LD sau khi CV xử lý: 4 giờ (Biểu mẫu: 04, 05)]     C -- blue --&gt; D[Chuyên viên phòng chuyên môn - Thời gian thực hiện: 10 giờ (Biểu mẫu: 02, 04, 05)]     D -- blue --&gt; C     C -- blue --&gt; E[Lãnh đạo UBND xã - Thời gian thực hiện: 4 giờ (Biểu mẫu: 04, 05)]     E -- blue --&gt; F[Bộ phận Văn thư (vào sổ, đóng dấu, phát hành) - Thời gian thực hiện: 2 giờ. (Biểu mẫu: 04, 05)]     F -- blue --&gt; A   </pre> <p><b>Trung tâm Phục vụ Hành chính công cấp xã</b>  - Nộp TTHC trên Cổng dịch vụ công quốc gia  - Thời gian thực hiện:  + Tiếp nhận: 2 giờ  + Thu phí và trả kết quả  (Biểu mẫu kết quả: Mẫu 01, 02, 03, 04, 05, 06)</p> <p><b>Lãnh đạo phòng chuyên môn</b>  - Thời gian thực hiện:  + Phân công: 2 giờ  + Duyệt chuyên LD sau khi CV xử lý: 4 giờ  (Biểu mẫu: 04, 05)</p> <p><b>Chuyên viên phòng chuyên môn</b>  - Thời gian thực hiện: 10 giờ  (Biểu mẫu: 02, 04, 05)</p> <p><b>Lãnh đạo UBND xã</b>  - Thời gian thực hiện: 4 giờ  (Biểu mẫu: 04, 05)</p> <p><b>Bộ phận Văn thư</b>  (vào sổ, đóng dấu, phát hành)  - Thời gian thực hiện: 2 giờ.  (Biểu mẫu: 04, 05)</p> <p>* Đường hồ sơ đi <b>màu đỏ</b>; đường hồ sơ về <b>màu xanh</b></p>

## II. LĨNH VỰC THÀNH LẬP VÀ HOẠT ĐỘNG CỦA HỢP TÁC XÃ

Nội dung	Trường hợp
<p><b>1. Đề nghị thay đổi tên tổ hợp tác, hợp tác xã, chi nhánh, văn phòng đại diện, địa điểm kinh doanh của hợp tác xã, liên hiệp hợp tác xã do xâm phạm quyền sở hữu công nghiệp</b></p> <p>Mã số TTHC: <a href="#">2.002635.H42</a></p> <p>Tổng thời gian thực hiện TTHC: 03 (ngày làm việc) x 08 giờ = 24 giờ.</p>	<pre> graph TD     A([Tổ chức, cá nhân]) -- red --&gt; B[Trung tâm Phục vụ Hành chính công cấp xã - Nộp TTHC trên Cổng dịch vụ công quốc gia - Thời gian thực hiện: + Tiếp nhận: 2 giờ + Thu phí và trả kết quả (Biểu mẫu kết quả: Mẫu 01, 02, 03, 04, 05, 06)]     B -- red --&gt; C[Lãnh đạo phòng chuyên môn - Thời gian thực hiện: + Phân công: 2 giờ + Duyệt chuyên LĐ sau khi CV xử lý: 4 giờ (Biểu mẫu: 04, 05)]     C -- red --&gt; D[Chuyên viên phòng chuyên môn - Thời gian thực hiện: 10 giờ (Biểu mẫu: 02, 04, 05)]     D -- blue --&gt; C     C -- blue --&gt; E[Lãnh đạo UBND xã - Thời gian thực hiện: 4 giờ (Biểu mẫu: 04, 05)]     E -- blue --&gt; F[Bộ phận Văn thư (vào sổ, đóng dấu, phát hành) - Thời gian thực hiện: 2 giờ. (Biểu mẫu: 04, 05)]     F -- blue --&gt; B     </pre> <p><b>Tổ chức, cá nhân</b></p> <p>Trung tâm Phục vụ Hành chính công cấp xã - Nộp TTHC trên Cổng dịch vụ công quốc gia - Thời gian thực hiện: + Tiếp nhận: 2 giờ + Thu phí và trả kết quả (Biểu mẫu kết quả: Mẫu 01, 02, 03, 04, 05, 06)</p> <p>Lãnh đạo phòng chuyên môn - Thời gian thực hiện: + Phân công: 2 giờ + Duyệt chuyên LĐ sau khi CV xử lý: 4 giờ (Biểu mẫu: 04, 05)</p> <p>Chuyên viên phòng chuyên môn - Thời gian thực hiện: 10 giờ (Biểu mẫu: 02, 04, 05)</p> <p>Lãnh đạo UBND xã - Thời gian thực hiện: 4 giờ (Biểu mẫu: 04, 05)</p> <p>Bộ phận Văn thư (vào sổ, đóng dấu, phát hành) - Thời gian thực hiện: 2 giờ. (Biểu mẫu: 04, 05)</p> <p>* Đường hồ sơ đi <b>màu đỏ</b>; đường hồ sơ về <b>màu xanh</b></p>

Nội dung	Trường hợp
<p><b>2. Đề nghị thu hồi Giấy chứng nhận đăng ký tổ hợp tác, Giấy chứng nhận đăng ký hợp tác xã, Giấy chứng nhận đăng ký chi nhánh, văn phòng đại diện đối với trường hợp nội dung kê khai trong hồ sơ đăng ký thành lập là giả mạo</b></p> <p><i>Mã số TTHC: 2.002636.H42</i></p> <p>Tổng thời gian thực hiện TTHC: 03 (ngày làm việc) x 08 giờ = 24 giờ.</p>	<pre> graph TD     A([Tổ chức, cá nhân]) -- red --&gt; B[Trung tâm Phục vụ Hành chính công cấp xã - Nộp TTHC trên Cổng dịch vụ công quốc gia - Thời gian thực hiện: + Tiếp nhận: 2 giờ + Thu phí và trả kết quả (Biểu mẫu kết quả: Mẫu 01, 02, 03, 04, 05, 06)]     B -- red --&gt; C[Lãnh đạo phòng chuyên môn - Thời gian thực hiện: + Phân công: 2 giờ + Duyệt chuyên LĐ sau khi CV xử lý: 4 giờ (Biểu mẫu: 04, 05)]     C -- red --&gt; D[Chuyên viên phòng chuyên môn - Thời gian thực hiện: 10 giờ (Biểu mẫu: 02, 04, 05)]     D -- blue --&gt; C     C -- blue --&gt; E[Lãnh đạo UBND xã - Thời gian thực hiện: 4 giờ (Biểu mẫu: 04, 05)]     E -- blue --&gt; F[Bộ phận Văn thư (vào sổ, đóng dấu, phát hành) - Thời gian thực hiện: 2 giờ. (Biểu mẫu: 04, 05)]     F -- blue --&gt; B   </pre> <p><b>Lãnh đạo phòng chuyên môn</b> - Thời gian thực hiện: + Phân công: 2 giờ + Duyệt chuyên LĐ sau khi CV xử lý: 4 giờ (Biểu mẫu: 04, 05)</p> <p><b>Chuyên viên phòng chuyên môn</b> - Thời gian thực hiện: 10 giờ (Biểu mẫu: 02, 04, 05)</p> <p><b>Lãnh đạo UBND xã</b> - Thời gian thực hiện: 4 giờ (Biểu mẫu: 04, 05)</p> <p><b>Bộ phận Văn thư (vào sổ, đóng dấu, phát hành)</b> - Thời gian thực hiện: 2 giờ. (Biểu mẫu: 04, 05)</p> <p><b>Trung tâm Phục vụ Hành chính công cấp xã</b> - Nộp TTHC trên Cổng dịch vụ công quốc gia - Thời gian thực hiện: + Tiếp nhận: 2 giờ + Thu phí và trả kết quả (Biểu mẫu kết quả: Mẫu 01, 02, 03, 04, 05, 06)</p> <p><b>Tổ chức, cá nhân</b></p> <p>* Đường hồ sơ đi <b>màu đỏ</b>; đường hồ sơ về <b>màu xanh</b></p>

Nội dung	Trường hợp
<p><b>3. Đăng ký thành lập tổ hợp tác; đăng ký tổ hợp tác trong trường hợp đã được thành lập trước ngày Luật Hợp tác xã có hiệu lực thi hành, thuộc đối tượng phải đăng ký theo quy định tại khoản 2 Điều 107 Luật Hợp tác xã 2023</b></p> <p>Mã số TTHC: <a href="#">2.002637.H42</a></p> <p>Tổng thời gian thực hiện TTHC: 03 (ngày làm việc) x 08 giờ = 24 giờ.</p>	<pre> graph TD     A([Tổ chức, cá nhân]) -- red --&gt; B[Trung tâm Phục vụ Hành chính công cấp xã - Nộp TTHC trên Cổng dịch vụ công quốc gia - Thời gian thực hiện: + Tiếp nhận: 2 giờ + Thu phí và trả kết quả (Biểu mẫu kết quả: Mẫu 01, 02, 03, 04, 05, 06)]     B -- red --&gt; C[Lãnh đạo phòng chuyên môn - Thời gian thực hiện: + Phân công: 2 giờ + Duyệt chuyển LĐ sau khi CV xử lý: 4 giờ (Biểu mẫu: 04, 05)]     C -- red --&gt; D[Chuyên viên phòng chuyên môn - Thời gian thực hiện: 10 giờ (Biểu mẫu: 02, 04, 05)]     D -- blue --&gt; C     C -- blue --&gt; E[Lãnh đạo UBND xã - Thời gian thực hiện: 4 giờ (Biểu mẫu: 04, 05)]     E -- blue --&gt; F[Bộ phận Văn thư (vào sổ, đóng dấu, phát hành) - Thời gian thực hiện: 2 giờ. (Biểu mẫu: 04, 05)]     F -- blue --&gt; B     F -- blue --&gt; A   </pre> <p>* Đường hồ sơ đi <b>màu đỏ</b>; đường hồ sơ về <b>màu xanh</b></p>

Nội dung	Trường hợp
<p><b>4. Cấp lại Giấy chứng nhận đăng ký tổ hợp tác do bị mất, cháy, rách, nát hoặc bị tiêu hủy</b></p> <p><i>Mã số TTHC: 2.002638.H42</i></p> <p>Tổng thời gian thực hiện TTHC: 03 (ngày làm việc) x 08 giờ = 24 giờ.</p>	<pre> graph TD     A([Tổ chức, cá nhân]) -- red --&gt; B[Trung tâm Phục vụ Hành chính công cấp xã - Nộp TTHC trên Cổng dịch vụ công quốc gia - Thời gian thực hiện: + Tiếp nhận: 2 giờ + Thu phí và trả kết quả (Biểu mẫu kết quả: Mẫu 01, 02, 03, 04, 05, 06)]     B -- red --&gt; C[Lãnh đạo phòng chuyên môn - Thời gian thực hiện: + Phân công: 2 giờ + Duyệt chuyên LĐ sau khi CV xử lý: 4 giờ (Biểu mẫu: 04, 05)]     C -- red --&gt; D[Chuyên viên phòng chuyên môn - Thời gian thực hiện: 10 giờ (Biểu mẫu: 02, 04, 05)]     D -- blue --&gt; C     C -- blue --&gt; E[Lãnh đạo UBND xã - Thời gian thực hiện: 4 giờ (Biểu mẫu: 04, 05)]     E -- blue --&gt; F[Bộ phận Văn thư (vào sổ, đóng dấu, phát hành) - Thời gian thực hiện: 2 giờ. (Biểu mẫu: 04, 05)]     F -- blue --&gt; A   </pre> <p><b>Lãnh đạo phòng chuyên môn</b> - Thời gian thực hiện: + Phân công: 2 giờ + Duyệt chuyên LĐ sau khi CV xử lý: 4 giờ (Biểu mẫu: 04, 05)</p> <p><b>Chuyên viên phòng chuyên môn</b> - Thời gian thực hiện: 10 giờ (Biểu mẫu: 02, 04, 05)</p> <p><b>Lãnh đạo UBND xã</b> - Thời gian thực hiện: 4 giờ (Biểu mẫu: 04, 05)</p> <p><b>Bộ phận Văn thư</b> (vào sổ, đóng dấu, phát hành) - Thời gian thực hiện: 2 giờ. (Biểu mẫu: 04, 05)</p> <p><b>Trung tâm Phục vụ Hành chính công cấp xã</b> - Nộp TTHC trên Cổng dịch vụ công quốc gia - Thời gian thực hiện: + Tiếp nhận: 2 giờ + Thu phí và trả kết quả (Biểu mẫu kết quả: Mẫu 01, 02, 03, 04, 05, 06)</p> <p><b>Tổ chức, cá nhân</b></p> <p>* Đường hồ sơ đi <b>màu đỏ</b>; đường hồ sơ về <b>màu xanh</b></p>

Nội dung	Trường hợp
<p><b>5. Đăng ký thay đổi nội dung đăng ký tổ hợp tác</b></p> <p>Mã số TTHC: <a href="#">2.002639.H42</a></p> <p>Tổng thời gian thực hiện TTHC: 03 (ngày làm việc) x 08 giờ = 24 giờ.</p>	<pre> graph TD     A([Tổ chức, cá nhân]) -- red --&gt; B[Trung tâm Phục vụ Hành chính công cấp xã - Nộp TTHC trên Cổng dịch vụ công quốc gia - Thời gian thực hiện: + Tiếp nhận: 2 giờ + Thu phí và trả kết quả (Biểu mẫu kết quả: Mẫu 01, 02, 03, 04, 05, 06)]     B -- red --&gt; C[Lãnh đạo phòng chuyên môn - Thời gian thực hiện: + Phân công: 2 giờ + Duyệt chuyển LĐ sau khi CV xử lý: 4 giờ (Biểu mẫu: 04, 05)]     C -- red --&gt; D[Chuyên viên phòng chuyên môn - Thời gian thực hiện: 10 giờ (Biểu mẫu: 02, 04, 05)]     D -- blue --&gt; C     C -- blue --&gt; E[Lãnh đạo UBND xã - Thời gian thực hiện: 4 giờ (Biểu mẫu: 04, 05)]     E -- blue --&gt; F[Bộ phận Văn thư (vào sổ, đóng dấu, phát hành) - Thời gian thực hiện: 2 giờ. (Biểu mẫu: 04, 05)]     F -- blue --&gt; B   </pre> <p>* Đường hồ sơ đi <b>màu đỏ</b>; đường hồ sơ về <b>màu xanh</b></p>

Nội dung	Trường hợp
<p><b>6. Hiệu đính, cập nhật, bổ sung thông tin đăng ký tổ hợp tác</b></p> <p>Mã số TTHC: <a href="#">2.002640.H42</a></p> <p>Tổng thời gian thực hiện TTHC: 03 (ngày làm việc) x 08 giờ = 24 giờ.</p>	<pre> graph TD     A([Tổ chức, cá nhân]) -- red --&gt; B[Trung tâm Phục vụ Hành chính công cấp xã - Nộp TTHC trên Cổng dịch vụ công quốc gia - Thời gian thực hiện: + Tiếp nhận: 2 giờ + Thu phí và trả kết quả (Biểu mẫu kết quả: Mẫu 01, 02, 03, 04, 05, 06)]     B -- red --&gt; C[Lãnh đạo phòng chuyên môn - Thời gian thực hiện: + Phân công: 2 giờ + Duyệt chuyển LĐ sau khi CV xử lý: 4 giờ (Biểu mẫu: 04, 05)]     C -- blue --&gt; D[Chuyên viên phòng chuyên môn - Thời gian thực hiện: 10 giờ (Biểu mẫu: 02, 04, 05)]     D -- blue --&gt; C     C -- blue --&gt; E[Lãnh đạo UBND xã - Thời gian thực hiện: 4 giờ (Biểu mẫu: 04, 05)]     E -- blue --&gt; F[Bộ phận Văn thư (vào sổ, đóng dấu, phát hành) - Thời gian thực hiện: 2 giờ. (Biểu mẫu: 04, 05)]     F -- blue --&gt; B   </pre> <p>* Đường hồ sơ đi <b>màu đỏ</b>; đường hồ sơ về <b>màu xanh</b></p>

Nội dung	Trường hợp
<p><b>7. Thông báo tạm ngừng kinh doanh, tiếp tục kinh doanh trở lại đối với tổ hợp tác</b></p> <p>Mã số TTHC: <a href="#">2.002641.H42</a></p> <p>Tổng thời gian thực hiện TTHC: 03 (ngày làm việc) x 08 giờ = 24 giờ.</p>	<pre> graph TD     A([Tổ chức, cá nhân]) -- red --&gt; B[Trung tâm Phục vụ Hành chính công cấp xã - Nộp TTHC trên Cổng dịch vụ công quốc gia - Thời gian thực hiện: + Tiếp nhận: 2 giờ + Thu phí và trả kết quả (Biểu mẫu kết quả: Mẫu 01, 02, 03, 04, 05, 06)]     B -- red --&gt; C[Lãnh đạo phòng chuyên môn - Thời gian thực hiện: + Phân công: 2 giờ + Duyệt chuyên LĐ sau khi CV xử lý: 4 giờ (Biểu mẫu: 04, 05)]     C -- blue --&gt; D[Lãnh đạo UBND xã - Thời gian thực hiện: 4 giờ (Biểu mẫu: 04, 05)]     D -- blue --&gt; E[Bộ phận Văn thư (vào sổ, đóng dấu, phát hành) - Thời gian thực hiện: 2 giờ. (Biểu mẫu: 04, 05)]     E -- blue --&gt; B     C -- red --&gt; F[Chuyên viên phòng chuyên môn - Thời gian thực hiện: 10 giờ (Biểu mẫu: 02, 04, 05)]     F -- blue --&gt; C   </pre> <p>* Đường hồ sơ đi <b>màu đỏ</b>; đường hồ sơ về <b>màu xanh</b></p>

Nội dung	Trường hợp
<p><b>8. Chấm dứt hoạt động tổ hợp tác</b></p> <p>Mã số TTHC: <a href="#">2.002642.H42</a></p> <p>Tổng thời gian thực hiện TTHC: 03 (ngày làm việc) x 08 giờ = 24 giờ.</p>	<pre> graph TD     A([Tổ chức, cá nhân]) --&gt; B[Trung tâm Phục vụ Hành chính công cấp xã - Nộp TTHC trên Cổng dịch vụ công quốc gia - Thời gian thực hiện: + Tiếp nhận: 2 giờ + Thu phí và trả kết quả (Biểu mẫu kết quả: Mẫu 01, 02, 03, 04, 05, 06)]     B --&gt; C[Lãnh đạo phòng chuyên môn - Thời gian thực hiện: + Phân công: 2 giờ + Duyệt chuyển LĐ sau khi CV xử lý: 4 giờ (Biểu mẫu: 04, 05)]     C --&gt; D[Chuyên viên phòng chuyên môn - Thời gian thực hiện: 10 giờ (Biểu mẫu: 02, 04, 05)]     D --&gt; E[Lãnh đạo UBND xã - Thời gian thực hiện: 4 giờ (Biểu mẫu: 04, 05)]     E --&gt; F[Bộ phận Văn thư (vào sổ, đóng dấu, phát hành) - Thời gian thực hiện: 2 giờ (Biểu mẫu: 04, 05)]     F --&gt; B     B --&gt; A   </pre> <p><b>Tổ chức, cá nhân</b></p> <p><b>Trung tâm Phục vụ Hành chính công cấp xã</b> - Nộp TTHC trên Cổng dịch vụ công quốc gia - Thời gian thực hiện: + Tiếp nhận: 2 giờ + Thu phí và trả kết quả (Biểu mẫu kết quả: Mẫu 01, 02, 03, 04, 05, 06)</p> <p><b>Lãnh đạo phòng chuyên môn</b> - Thời gian thực hiện: + Phân công: 2 giờ + Duyệt chuyển LĐ sau khi CV xử lý: 4 giờ (Biểu mẫu: 04, 05)</p> <p><b>Chuyên viên phòng chuyên môn</b> - Thời gian thực hiện: 10 giờ (Biểu mẫu: 02, 04, 05)</p> <p><b>Lãnh đạo UBND xã</b> - Thời gian thực hiện: 4 giờ (Biểu mẫu: 04, 05)</p> <p><b>Bộ phận Văn thư (vào sổ, đóng dấu, phát hành)</b> - Thời gian thực hiện: 2 giờ (Biểu mẫu: 04, 05)</p> <p>* Đường hồ sơ đi <b>màu đỏ</b>; đường hồ sơ về <b>màu xanh</b></p>

Nội dung	Trường hợp
<p><b>9. Dừng thực hiện thủ tục đăng ký hợp tác xã, liên hiệp hợp tác xã</b></p> <p>Mã số TTHC: <a href="#">2.002643.H42</a></p> <p>Tổng thời gian thực hiện TTHC: 03 (ngày làm việc) x 08 giờ = 24 giờ.</p>	<pre> graph TD     A([Tổ chức, cá nhân]) -- red --&gt; B[Trung tâm Phục vụ Hành chính công cấp xã - Nộp TTHC trên Cổng dịch vụ công quốc gia - Thời gian thực hiện: + Tiếp nhận: 2 giờ + Thu phí và trả kết quả (Biểu mẫu kết quả: Mẫu 01, 02, 03, 04, 05, 06)]     B -- red --&gt; C[Lãnh đạo phòng chuyên môn - Thời gian thực hiện: + Phân công: 2 giờ + Duyệt chuyên LĐ sau khi CV xử lý: 4 giờ (Biểu mẫu: 04, 05)]     C -- red --&gt; D[Chuyên viên phòng chuyên môn - Thời gian thực hiện: 10 giờ (Biểu mẫu: 02, 04, 05)]     D -- blue --&gt; C     C -- blue --&gt; E[Lãnh đạo UBND xã - Thời gian thực hiện: 4 giờ (Biểu mẫu: 04, 05)]     E -- blue --&gt; F[Bộ phận Văn thư (vào sổ, đóng dấu, phát hành) - Thời gian thực hiện: 2 giờ. (Biểu mẫu: 04, 05)]     F -- blue --&gt; B   </pre> <p>* Đường hồ sơ đi <b>màu đỏ</b>; đường hồ sơ về <b>màu xanh</b></p>

Nội dung	Trường hợp
<p><b>10. Dừng thực hiện thủ tục đăng ký tổ hợp tác</b></p> <p>Mã số TTHC: <a href="#">2.002644.H42</a></p> <p>Tổng thời gian thực hiện TTHC: 03 (ngày làm việc) x 08 giờ = 24 giờ.</p>	<pre> graph TD     A([Tổ chức, cá nhân]) -- red --&gt; B[Trung tâm Phục vụ Hành chính công cấp xã - Nộp TTHC trên Cổng dịch vụ công quốc gia - Thời gian thực hiện: + Tiếp nhận: 2 giờ + Thu phí và trả kết quả (Biểu mẫu kết quả: Mẫu 01, 02, 03, 04, 05, 06)]     B -- red --&gt; C[Lãnh đạo phòng chuyên môn - Thời gian thực hiện: + Phân công: 2 giờ + Duyệt chuyển LĐ sau khi CV xử lý: 4 giờ (Biểu mẫu: 04, 05)]     C -- blue --&gt; D[Lãnh đạo UBND xã - Thời gian thực hiện: 4 giờ (Biểu mẫu: 04, 05)]     D -- blue --&gt; E[Bộ phận Văn thư (vào sổ, đóng dấu, phát hành) - Thời gian thực hiện: 2 giờ. (Biểu mẫu: 04, 05)]     E -- blue --&gt; A     C &lt;--&gt; F[Chuyên viên phòng chuyên môn - Thời gian thực hiện: 10 giờ (Biểu mẫu: 02, 04, 05)]   </pre> <p><b>Trung tâm Phục vụ Hành chính công cấp xã</b> - Nộp TTHC trên Cổng dịch vụ công quốc gia - Thời gian thực hiện: + Tiếp nhận: 2 giờ + Thu phí và trả kết quả (Biểu mẫu kết quả: Mẫu 01, 02, 03, 04, 05, 06)</p> <p><b>Lãnh đạo phòng chuyên môn</b> - Thời gian thực hiện: + Phân công: 2 giờ + Duyệt chuyển LĐ sau khi CV xử lý: 4 giờ (Biểu mẫu: 04, 05)</p> <p><b>Chuyên viên phòng chuyên môn</b> - Thời gian thực hiện: 10 giờ (Biểu mẫu: 02, 04, 05)</p> <p><b>Lãnh đạo UBND xã</b> - Thời gian thực hiện: 4 giờ (Biểu mẫu: 04, 05)</p> <p><b>Bộ phận Văn thư</b> (vào sổ, đóng dấu, phát hành) - Thời gian thực hiện: 2 giờ. (Biểu mẫu: 04, 05)</p> <p><b>Tổ chức, cá nhân</b></p> <p>* Đường hồ sơ đi <b>màu đỏ</b>; đường hồ sơ về <b>màu xanh</b></p>

Nội dung	Trường hợp
<p><b>11. Dừng thực hiện thủ tục giải thể hợp tác xã, liên hiệp hợp tác xã</b></p> <p>Mã số TTHC: <a href="#">2.002645.H42</a></p> <p>Tổng thời gian thực hiện TTHC: 03 (ngày làm việc) x 08 giờ = 24 giờ.</p>	<pre> graph TD     A([Tổ chức, cá nhân]) -- red --&gt; B[Trung tâm Phục vụ Hành chính công cấp xã - Nộp TTHC trên Cổng dịch vụ công quốc gia - Thời gian thực hiện: + Tiếp nhận: 2 giờ + Thu phí và trả kết quả (Biểu mẫu kết quả: Mẫu 01, 02, 03, 04, 05, 06)]     B -- red --&gt; C[Lãnh đạo phòng chuyên môn - Thời gian thực hiện: + Phân công: 2 giờ + Duyệt chuyển LD sau khi CV xử lý: 4 giờ (Biểu mẫu: 04, 05)]     C &lt;--&gt; D[Chuyên viên phòng chuyên môn - Thời gian thực hiện: 10 giờ (Biểu mẫu: 02, 04, 05)]     C -- blue --&gt; E[Lãnh đạo UBND xã - Thời gian thực hiện: 4 giờ (Biểu mẫu: 04, 05)]     E -- blue --&gt; F[Bộ phận Văn thư (vào sổ, đóng dấu, phát hành) - Thời gian thực hiện: 2 giờ. (Biểu mẫu: 04, 05)]     F -- blue --&gt; B   </pre> <p><b>Tổ chức, cá nhân</b></p> <p><b>Trung tâm Phục vụ Hành chính công cấp xã</b> - Nộp TTHC trên Cổng dịch vụ công quốc gia - Thời gian thực hiện: + Tiếp nhận: 2 giờ + Thu phí và trả kết quả (Biểu mẫu kết quả: Mẫu 01, 02, 03, 04, 05, 06)</p> <p><b>Lãnh đạo phòng chuyên môn</b> - Thời gian thực hiện: + Phân công: 2 giờ + Duyệt chuyển LD sau khi CV xử lý: 4 giờ (Biểu mẫu: 04, 05)</p> <p><b>Chuyên viên phòng chuyên môn</b> - Thời gian thực hiện: 10 giờ (Biểu mẫu: 02, 04, 05)</p> <p><b>Lãnh đạo UBND xã</b> - Thời gian thực hiện: 4 giờ (Biểu mẫu: 04, 05)</p> <p><b>Bộ phận Văn thư</b> (vào sổ, đóng dấu, phát hành) - Thời gian thực hiện: 2 giờ. (Biểu mẫu: 04, 05)</p> <p>* Đường hồ sơ đi <b>màu đỏ</b>; đường hồ sơ về <b>màu xanh</b></p>

Nội dung	Trường hợp
<p><b>12. Thông báo lập chi nhánh, văn phòng đại diện ở nước ngoài</b></p> <p>Mã số TTHC: <a href="#">2.002646.H42</a></p> <p>Tổng thời gian thực hiện TTHC: 03 (ngày làm việc) x 08 giờ = 24 giờ.</p>	<pre> graph TD     A([Tổ chức, cá nhân]) -- red --&gt; B[Trung tâm Phục vụ Hành chính công cấp xã - Nộp TTHC trên Cổng dịch vụ công quốc gia - Thời gian thực hiện: + Tiếp nhận: 2 giờ + Thu phí và trả kết quả (Biểu mẫu kết quả: Mẫu 01, 02, 03, 04, 05, 06)]     B -- red --&gt; C[Lãnh đạo phòng chuyên môn - Thời gian thực hiện: + Phân công: 2 giờ + Duyệt chuyển LĐ sau khi CV xử lý: 4 giờ (Biểu mẫu: 04, 05)]     C -- red --&gt; D[Chuyên viên phòng chuyên môn - Thời gian thực hiện: 10 giờ (Biểu mẫu: 02, 04, 05)]     D -- blue --&gt; C     C -- blue --&gt; E[Lãnh đạo UBND xã - Thời gian thực hiện: 4 giờ (Biểu mẫu: 04, 05)]     E -- blue --&gt; F[Bộ phận Văn thư (vào sổ, đóng dấu, phát hành) - Thời gian thực hiện: 2 giờ. (Biểu mẫu: 04, 05)]     F -- blue --&gt; A   </pre> <p><b>Trung tâm Phục vụ Hành chính công cấp xã</b> - Nộp TTHC trên Cổng dịch vụ công quốc gia - Thời gian thực hiện: + Tiếp nhận: 2 giờ + Thu phí và trả kết quả (Biểu mẫu kết quả: Mẫu 01, 02, 03, 04, 05, 06)</p> <p><b>Lãnh đạo phòng chuyên môn</b> - Thời gian thực hiện: + Phân công: 2 giờ + Duyệt chuyển LĐ sau khi CV xử lý: 4 giờ (Biểu mẫu: 04, 05)</p> <p><b>Chuyên viên phòng chuyên môn</b> - Thời gian thực hiện: 10 giờ (Biểu mẫu: 02, 04, 05)</p> <p><b>Lãnh đạo UBND xã</b> - Thời gian thực hiện: 4 giờ (Biểu mẫu: 04, 05)</p> <p><b>Bộ phận Văn thư</b> (vào sổ, đóng dấu, phát hành) - Thời gian thực hiện: 2 giờ. (Biểu mẫu: 04, 05)</p> <p><b>Tổ chức, cá nhân</b></p> <p>* Đường hồ sơ đi <b>màu đỏ</b>; đường hồ sơ về <b>màu xanh</b></p>

Nội dung	Trường hợp
<p><b>13. Hiệu đính, cập nhật, bổ sung thông tin đăng ký hợp tác xã, liên hiệp hợp tác xã</b></p> <p>Mã số TTHC: <a href="#">2.002648.H42</a></p> <p>Tổng thời gian thực hiện TTHC: 03 (ngày làm việc) x 08 giờ = 24 giờ.</p>	<pre> graph TD     A([Tổ chức, cá nhân]) -- red --&gt; B[Trung tâm Phục vụ Hành chính công cấp xã - Nộp TTHC trên Cổng dịch vụ công quốc gia - Thời gian thực hiện: + Tiếp nhận: 2 giờ + Thu phí và trả kết quả (Biểu mẫu kết quả: Mẫu 01, 02, 03, 04, 05, 06)]     B -- red --&gt; C[Lãnh đạo phòng chuyên môn - Thời gian thực hiện: + Phân công: 2 giờ + Duyệt chuyển LĐ sau khi CV xử lý: 4 giờ (Biểu mẫu: 04, 05)]     C -- blue --&gt; D[Chuyên viên phòng chuyên môn - Thời gian thực hiện: 10 giờ (Biểu mẫu: 02, 04, 05)]     D -- blue --&gt; E[Lãnh đạo UBND xã - Thời gian thực hiện: 4 giờ (Biểu mẫu: 04, 05)]     E -- blue --&gt; F[Bộ phận Văn thư (vào sổ, đóng dấu, phát hành) - Thời gian thực hiện: 2 giờ. (Biểu mẫu: 04, 05)]     F -- blue --&gt; B   </pre> <p>* Đường hồ sơ đi <b>màu đỏ</b>; đường hồ sơ về <b>màu xanh</b></p>

Nội dung	Trường hợp
<p><b>14. Thông báo bổ sung, cập nhật thông tin trong hồ sơ đăng ký hợp tác xã, liên hiệp hợp tác xã</b></p> <p>Mã số TTHC: <a href="#">2.002649.H42</a></p> <p>Tổng thời gian thực hiện TTHC: 03 (ngày làm việc) x 08 giờ = 24 giờ.</p>	<pre> graph TD     A([Tổ chức, cá nhân]) -- red --&gt; B[Trung tâm Phục vụ Hành chính công cấp xã - Nộp TTHC trên Cổng dịch vụ công quốc gia - Thời gian thực hiện: + Tiếp nhận: 2 giờ + Thu phí và trả kết quả (Biểu mẫu kết quả: Mẫu 01, 02, 03, 04, 05, 06)]     B -- red --&gt; C[Lãnh đạo phòng chuyên môn - Thời gian thực hiện: + Phân công: 2 giờ + Duyệt chuyên LĐ sau khi CV xử lý: 4 giờ (Biểu mẫu: 04, 05)]     C -- blue --&gt; D[Lãnh đạo UBND xã - Thời gian thực hiện: 4 giờ (Biểu mẫu: 04, 05)]     D -- blue --&gt; E[Bộ phận Văn thư (vào sổ, đóng dấu, phát hành) - Thời gian thực hiện: 2 giờ. (Biểu mẫu: 04, 05)]     E -- blue --&gt; A     C -- blue --&gt; F[Chuyên viên phòng chuyên môn - Thời gian thực hiện: 10 giờ (Biểu mẫu: 02, 04, 05)]     F -- red --&gt; C   </pre> <p><b>Tổ chức, cá nhân</b></p> <p><b>Trung tâm Phục vụ Hành chính công cấp xã</b> - Nộp TTHC trên Cổng dịch vụ công quốc gia - Thời gian thực hiện: + Tiếp nhận: 2 giờ + Thu phí và trả kết quả (Biểu mẫu kết quả: Mẫu 01, 02, 03, 04, 05, 06)</p> <p><b>Lãnh đạo phòng chuyên môn</b> - Thời gian thực hiện: + Phân công: 2 giờ + Duyệt chuyên LĐ sau khi CV xử lý: 4 giờ (Biểu mẫu: 04, 05)</p> <p><b>Lãnh đạo UBND xã</b> - Thời gian thực hiện: 4 giờ (Biểu mẫu: 04, 05)</p> <p><b>Bộ phận Văn thư</b> (vào sổ, đóng dấu, phát hành) - Thời gian thực hiện: 2 giờ. (Biểu mẫu: 04, 05)</p> <p><b>Chuyên viên phòng chuyên môn</b> - Thời gian thực hiện: 10 giờ (Biểu mẫu: 02, 04, 05)</p> <p>* Đường hồ sơ đi <b>màu đỏ</b>; đường hồ sơ về <b>màu xanh</b></p>

Nội dung	Trường hợp
<p><b>15. Hiệu đính, cập nhật, bổ sung thông tin đăng ký chi nhánh, văn phòng đại diện, địa điểm kinh doanh của hợp tác xã, liên hiệp hợp tác xã</b></p> <p>Mã số TTHC: 2.002650.H42</p> <p>Tổng thời gian thực hiện TTHC: 03 (ngày làm việc) x 08 giờ = 24 giờ.</p>	<pre> graph TD     A([Tổ chức, cá nhân]) -- red --&gt; B[Trung tâm Phục vụ Hành chính công cấp xã - Nộp TTHC trên Cổng dịch vụ công quốc gia - Thời gian thực hiện: + Tiếp nhận: 2 giờ + Thu phí và trả kết quả (Biểu mẫu kết quả: Mẫu 01, 02, 03, 04, 05, 06)]     B -- red --&gt; C[Lãnh đạo phòng chuyên môn - Thời gian thực hiện: + Phân công: 2 giờ + Duyệt chuyên LĐ sau khi CV xử lý: 4 giờ (Biểu mẫu: 04, 05)]     C -- red --&gt; D[Chuyên viên phòng chuyên môn - Thời gian thực hiện: 10 giờ (Biểu mẫu: 02, 04, 05)]     D -- blue --&gt; C     C -- blue --&gt; E[Lãnh đạo UBND xã - Thời gian thực hiện: 4 giờ (Biểu mẫu: 04, 05)]     E -- blue --&gt; F[Bộ phận Văn thư (vào sổ, đóng dấu, phát hành) - Thời gian thực hiện: 2 giờ. (Biểu mẫu: 04, 05)]     F -- blue --&gt; A   </pre> <p>* Đường hồ sơ đi <b>màu đỏ</b>; đường hồ sơ về <b>màu xanh</b></p>

Nội dung	Trường hợp
<p><b>16. Đăng ký thành lập hợp tác xã, liên hiệp hợp tác xã; đăng ký chuyển đổi tổ hợp tác thành hợp tác xã; đăng ký khi hợp tác xã, liên hiệp hợp tác xã chia, tách, hợp nhất</b></p> <p><i>Mã số TTHC: 1.005280.H42</i></p> <p>Tổng thời gian thực hiện TTHC: 03 (ngày làm việc) x 08 giờ = 24 giờ.</p>	<pre> graph TD     A([Tổ chức, cá nhân]) --&gt; B[Trung tâm Phục vụ Hành chính công cấp xã - Nộp TTHC trên Cổng dịch vụ công quốc gia - Thời gian thực hiện: + Tiếp nhận: 2 giờ + Thu phí và trả kết quả (Biểu mẫu kết quả: Mẫu 01, 02, 03, 04, 05, 06)]     B --&gt; C[Lãnh đạo phòng chuyên môn - Thời gian thực hiện: + Phân công: 2 giờ + Duyệt chuyển LĐ sau khi CV xử lý: 4 giờ (Biểu mẫu: 04, 05)]     C --&gt; D[Chuyên viên phòng chuyên môn - Thời gian thực hiện: 10 giờ (Biểu mẫu: 02, 04, 05)]     D --&gt; C     C --&gt; E[Lãnh đạo UBND xã - Thời gian thực hiện: 4 giờ (Biểu mẫu: 04, 05)]     E --&gt; F[Bộ phận Văn thư (vào sổ, đóng dấu, phát hành) - Thời gian thực hiện: 2 giờ. (Biểu mẫu: 04, 05)]     F --&gt; B   </pre> <p><b>Trung tâm Phục vụ Hành chính công cấp xã</b> - Nộp TTHC trên Cổng dịch vụ công quốc gia - Thời gian thực hiện: + Tiếp nhận: 2 giờ + Thu phí và trả kết quả (Biểu mẫu kết quả: Mẫu 01, 02, 03, 04, 05, 06)</p> <p><b>Lãnh đạo phòng chuyên môn</b> - Thời gian thực hiện: + Phân công: 2 giờ + Duyệt chuyển LĐ sau khi CV xử lý: 4 giờ (Biểu mẫu: 04, 05)</p> <p><b>Chuyên viên phòng chuyên môn</b> - Thời gian thực hiện: 10 giờ (Biểu mẫu: 02, 04, 05)</p> <p><b>Lãnh đạo UBND xã</b> - Thời gian thực hiện: 4 giờ (Biểu mẫu: 04, 05)</p> <p><b>Bộ phận Văn thư</b> (vào sổ, đóng dấu, phát hành) - Thời gian thực hiện: 2 giờ. (Biểu mẫu: 04, 05)</p> <p><b>Tổ chức, cá nhân</b></p> <p>* Đường hồ sơ đi <b>màu đỏ</b>; đường hồ sơ về <b>màu xanh</b></p>

Nội dung	Trường hợp
<p><b>17. Đăng ký hoạt động chi nhánh, văn phòng đại diện, thông báo địa điểm kinh doanh</b></p> <p><i>Mã số TTHC: 2.002123.H42</i></p> <p>Tổng thời gian thực hiện TTHC: 03 (ngày làm việc) x 08 giờ = 24 giờ.</p>	<pre> graph TD     A([Tổ chức, cá nhân]) -- red --&gt; B[Trung tâm Phục vụ Hành chính công cấp xã - Nộp TTHC trên Cổng dịch vụ công quốc gia - Thời gian thực hiện: + Tiếp nhận: 2 giờ + Thu phí và trả kết quả (Biểu mẫu kết quả: Mẫu 01, 02, 03, 04, 05, 06)]     B -- red --&gt; C[Lãnh đạo phòng chuyên môn - Thời gian thực hiện: + Phân công: 2 giờ + Duyệt chuyển LĐ sau khi CV xử lý: 4 giờ (Biểu mẫu: 04, 05)]     C -- red --&gt; D[Chuyên viên phòng chuyên môn - Thời gian thực hiện: 10 giờ (Biểu mẫu: 02, 04, 05)]     D -- blue --&gt; C     C -- blue --&gt; E[Lãnh đạo UBND xã - Thời gian thực hiện: 4 giờ (Biểu mẫu: 04, 05)]     E -- blue --&gt; F[Bộ phận Văn thư (vào sổ, đóng dấu, phát hành) - Thời gian thực hiện: 2 giờ. (Biểu mẫu: 04, 05)]     F -- blue --&gt; B     F -- blue --&gt; A   </pre> <p><b>Tổ chức, cá nhân</b></p> <p><b>Trung tâm Phục vụ Hành chính công cấp xã</b> - Nộp TTHC trên Cổng dịch vụ công quốc gia - Thời gian thực hiện: + Tiếp nhận: 2 giờ + Thu phí và trả kết quả (Biểu mẫu kết quả: Mẫu 01, 02, 03, 04, 05, 06)</p> <p><b>Lãnh đạo phòng chuyên môn</b> - Thời gian thực hiện: + Phân công: 2 giờ + Duyệt chuyển LĐ sau khi CV xử lý: 4 giờ (Biểu mẫu: 04, 05)</p> <p><b>Chuyên viên phòng chuyên môn</b> - Thời gian thực hiện: 10 giờ (Biểu mẫu: 02, 04, 05)</p> <p><b>Lãnh đạo UBND xã</b> - Thời gian thực hiện: 4 giờ (Biểu mẫu: 04, 05)</p> <p><b>Bộ phận Văn thư</b> (vào sổ, đóng dấu, phát hành) - Thời gian thực hiện: 2 giờ. (Biểu mẫu: 04, 05)</p> <p>* Đường hồ sơ đi <b>màu đỏ</b>; đường hồ sơ về <b>màu xanh</b></p>

Nội dung	Trường hợp
<p><b>18. Đăng ký thay đổi nội dung đăng ký hợp tác xã, liên hiệp hợp tác xã; Đăng ký thay đổi nội dung đối với trường hợp hợp tác xã, liên hiệp hợp tác xã bị tách, nhận sáp nhập</b></p> <p>Mã số TTHC: 1.005277.H42</p> <p>Tổng thời gian thực hiện TTHC: 03 (ngày làm việc) x 08 giờ = 24 giờ.</p>	<pre> graph TD     A([Tổ chức, cá nhân]) --&gt; B[Trung tâm Phục vụ Hành chính công cấp xã - Nộp TTHC trên Cổng dịch vụ công quốc gia - Thời gian thực hiện: + Tiếp nhận: 2 giờ + Thu phí và trả kết quả (Biểu mẫu kết quả: Mẫu 01, 02, 03, 04, 05, 06)]     B --&gt; C[Lãnh đạo phòng chuyên môn - Thời gian thực hiện: + Phân công: 2 giờ + Duyệt chuyên LD sau khi CV xử lý: 4 giờ (Biểu mẫu: 04, 05)]     C --&gt; D[Chuyên viên phòng chuyên môn - Thời gian thực hiện: 10 giờ (Biểu mẫu: 02, 04, 05)]     D --&gt; E[Lãnh đạo UBND xã - Thời gian thực hiện: 4 giờ (Biểu mẫu: 04, 05)]     E --&gt; F[Bộ phận Văn thư (vào sổ, đóng dấu, phát hành) - Thời gian thực hiện: 2 giờ. (Biểu mẫu: 04, 05)]     F --&gt; A   </pre> <p>* Đường hồ sơ đi <b>màu đỏ</b>; đường hồ sơ về <b>màu xanh</b></p>

Nội dung	Trường hợp
<p><b>19. Cấp đổi Giấy chứng nhận đăng ký hợp tác xã, liên hiệp hợp tác xã</b></p> <p><i>Mã số TTHC: 1.004901.H42</i></p> <p>Tổng thời gian thực hiện TTHC: 03 (ngày làm việc) x 08 giờ = 24 giờ.</p>	<pre> graph TD     A([Tổ chức, cá nhân]) -- red --&gt; B[Trung tâm Phục vụ Hành chính công cấp xã - Nộp TTHC trên Cổng dịch vụ công quốc gia - Thời gian thực hiện: + Tiếp nhận: 2 giờ + Thu phí và trả kết quả (Biểu mẫu kết quả: Mẫu 01, 02, 03, 04, 05, 06)]     B -- red --&gt; C[Lãnh đạo phòng chuyên môn - Thời gian thực hiện: + Phân công: 2 giờ + Duyệt chuyên LĐ sau khi CV xử lý: 4 giờ (Biểu mẫu: 04, 05)]     C -- red --&gt; D[Chuyên viên phòng chuyên môn - Thời gian thực hiện: 10 giờ (Biểu mẫu: 02, 04, 05)]     D -- blue --&gt; C     C -- blue --&gt; E[Lãnh đạo UBND xã - Thời gian thực hiện: 4 giờ (Biểu mẫu: 04, 05)]     E -- blue --&gt; F[Bộ phận Văn thư (vào sổ, đóng dấu, phát hành) - Thời gian thực hiện: 2 giờ. (Biểu mẫu: 04, 05)]     F -- blue --&gt; A   </pre> <p><b>Tổ chức, cá nhân</b></p> <p><b>Trung tâm Phục vụ Hành chính công cấp xã</b> - Nộp TTHC trên Cổng dịch vụ công quốc gia - Thời gian thực hiện: + Tiếp nhận: 2 giờ + Thu phí và trả kết quả (Biểu mẫu kết quả: Mẫu 01, 02, 03, 04, 05, 06)</p> <p><b>Lãnh đạo phòng chuyên môn</b> - Thời gian thực hiện: + Phân công: 2 giờ + Duyệt chuyên LĐ sau khi CV xử lý: 4 giờ (Biểu mẫu: 04, 05)</p> <p><b>Chuyên viên phòng chuyên môn</b> - Thời gian thực hiện: 10 giờ (Biểu mẫu: 02, 04, 05)</p> <p><b>Lãnh đạo UBND xã</b> - Thời gian thực hiện: 4 giờ (Biểu mẫu: 04, 05)</p> <p><b>Bộ phận Văn thư</b> (vào sổ, đóng dấu, phát hành) - Thời gian thực hiện: 2 giờ. (Biểu mẫu: 04, 05)</p> <p>* Đường hồ sơ đi <b>màu đỏ</b>; đường hồ sơ về <b>màu xanh</b></p>

Nội dung	Trường hợp
<p><b>20. Thông báo thay đổi nội dung đăng ký hợp tác xã, liên hiệp hợp tác xã; Thông báo thay đổi nội dung đăng ký đối với hợp tác xã, liên hiệp hợp tác xã bị tách, nhận sáp nhập</b></p> <p><i>Mã số TTHC: 1.004979.H42</i></p> <p>Tổng thời gian thực hiện TTHC: 03 (ngày làm việc) x 08 giờ = 24 giờ.</p>	<pre> graph TD     A([Tổ chức, cá nhân]) --&gt; B[Trung tâm Phục vụ Hành chính công cấp xã - Nộp TTHC trên Cổng dịch vụ công quốc gia - Thời gian thực hiện: + Tiếp nhận: 2 giờ + Thu phí và trả kết quả (Biểu mẫu kết quả: Mẫu 01, 02, 03, 04, 05, 06)]     B --&gt; C[Lãnh đạo phòng chuyên môn - Thời gian thực hiện: + Phân công: 2 giờ + Duyệt chuyển LĐ sau khi CV xử lý: 4 giờ (Biểu mẫu: 04, 05)]     C --&gt; D[Chuyên viên phòng chuyên môn - Thời gian thực hiện: 10 giờ (Biểu mẫu: 02, 04, 05)]     D --&gt; C     C --&gt; E[Lãnh đạo UBND xã - Thời gian thực hiện: 4 giờ (Biểu mẫu: 04, 05)]     E --&gt; F[Bộ phận Văn thư (vào sổ, đóng dấu, phát hành) - Thời gian thực hiện: 2 giờ (Biểu mẫu: 04, 05)]     F --&gt; B   </pre> <p><b>Tổ chức, cá nhân</b></p> <p><b>Trung tâm Phục vụ Hành chính công cấp xã</b> - Nộp TTHC trên Cổng dịch vụ công quốc gia - Thời gian thực hiện: + Tiếp nhận: 2 giờ + Thu phí và trả kết quả (Biểu mẫu kết quả: Mẫu 01, 02, 03, 04, 05, 06)</p> <p><b>Lãnh đạo phòng chuyên môn</b> - Thời gian thực hiện: + Phân công: 2 giờ + Duyệt chuyển LĐ sau khi CV xử lý: 4 giờ (Biểu mẫu: 04, 05)</p> <p><b>Chuyên viên phòng chuyên môn</b> - Thời gian thực hiện: 10 giờ (Biểu mẫu: 02, 04, 05)</p> <p><b>Lãnh đạo UBND xã</b> - Thời gian thực hiện: 4 giờ (Biểu mẫu: 04, 05)</p> <p><b>Bộ phận Văn thư (vào sổ, đóng dấu, phát hành)</b> - Thời gian thực hiện: 2 giờ (Biểu mẫu: 04, 05)</p> <p>* Đường hồ sơ đi <b>màu đỏ</b>; đường hồ sơ về <b>màu xanh</b></p>

Nội dung	Trường hợp
<p><b>21. Thông báo về việc thành lập doanh nghiệp của hợp tác xã, liên hiệp hợp tác xã</b></p> <p><i>Mã số TTHC: 2.001958.H42</i></p> <p>Tổng thời gian thực hiện TTHC: 03 (ngày làm việc) x 08 giờ = 24 giờ.</p>	<pre> graph TD     A([Tổ chức, cá nhân]) -- red --&gt; B[Trung tâm Phục vụ Hành chính công cấp xã - Nộp TTHC trên Cổng dịch vụ công quốc gia - Thời gian thực hiện: + Tiếp nhận: 2 giờ + Thu phí và trả kết quả (Biểu mẫu kết quả: Mẫu 01, 02, 03, 04, 05, 06)]     B -- red --&gt; C[Lãnh đạo phòng chuyên môn - Thời gian thực hiện: + Phân công: 2 giờ + Duyệt chuyên LĐ sau khi CV xử lý: 4 giờ (Biểu mẫu: 04, 05)]     C -- blue --&gt; D[Chuyên viên phòng chuyên môn - Thời gian thực hiện: 10 giờ (Biểu mẫu: 02, 04, 05)]     D -- blue --&gt; C     C -- blue --&gt; E[Lãnh đạo UBND xã - Thời gian thực hiện: 4 giờ (Biểu mẫu: 04, 05)]     E -- blue --&gt; F[Bộ phận Văn thư (vào sổ, đóng dấu, phát hành) - Thời gian thực hiện: 2 giờ. (Biểu mẫu: 04, 05)]     F -- blue --&gt; A   </pre> <p><b>Tổ chức, cá nhân</b></p> <p>Trung tâm Phục vụ Hành chính công cấp xã - Nộp TTHC trên Cổng dịch vụ công quốc gia - Thời gian thực hiện: + Tiếp nhận: 2 giờ + Thu phí và trả kết quả (Biểu mẫu kết quả: Mẫu 01, 02, 03, 04, 05, 06)</p> <p>Lãnh đạo phòng chuyên môn - Thời gian thực hiện: + Phân công: 2 giờ + Duyệt chuyên LĐ sau khi CV xử lý: 4 giờ (Biểu mẫu: 04, 05)</p> <p>Chuyên viên phòng chuyên môn - Thời gian thực hiện: 10 giờ (Biểu mẫu: 02, 04, 05)</p> <p>Lãnh đạo UBND xã - Thời gian thực hiện: 4 giờ (Biểu mẫu: 04, 05)</p> <p>Bộ phận Văn thư (vào sổ, đóng dấu, phát hành) - Thời gian thực hiện: 2 giờ. (Biểu mẫu: 04, 05)</p> <p>* Đường hồ sơ đi <b>màu đỏ</b>; đường hồ sơ về <b>màu xanh</b></p>

Nội dung	Trường hợp
<p><b>22. Đăng ký thay đổi nội dung đăng ký hoạt động của chi nhánh, văn phòng đại diện, địa điểm kinh doanh của hợp tác xã, liên hiệp hợp tác xã</b></p> <p><i>Mã số TTHC: 1.005378.H42</i></p> <p>Tổng thời gian thực hiện TTHC: 03 (ngày làm việc) x 08 giờ = 24 giờ.</p>	<pre> graph TD     A([Tổ chức, cá nhân]) -- red --&gt; B[Trung tâm Phục vụ Hành chính công cấp xã - Nộp TTHC trên Cổng dịch vụ công quốc gia - Thời gian thực hiện: + Tiếp nhận: 2 giờ + Thu phí và trả kết quả (Biểu mẫu kết quả: Mẫu 01, 02, 03, 04, 05, 06)]     B -- red --&gt; C[Lãnh đạo phòng chuyên môn - Thời gian thực hiện: + Phân công: 2 giờ + Duyệt chuyên LĐ sau khi CV xử lý: 4 giờ (Biểu mẫu: 04, 05)]     C -- red --&gt; D[Chuyên viên phòng chuyên môn - Thời gian thực hiện: 10 giờ (Biểu mẫu: 02, 04, 05)]     D -- blue --&gt; C     C -- blue --&gt; E[Lãnh đạo UBND xã - Thời gian thực hiện: 4 giờ (Biểu mẫu: 04, 05)]     E -- blue --&gt; F[Bộ phận Văn thư (vào sổ, đóng dấu, phát hành) - Thời gian thực hiện: 2 giờ. (Biểu mẫu: 04, 05)]     F -- blue --&gt; A   </pre> <p><b>Tổ chức, cá nhân</b></p> <p><b>Trung tâm Phục vụ Hành chính công cấp xã</b> - Nộp TTHC trên Cổng dịch vụ công quốc gia - Thời gian thực hiện: + Tiếp nhận: 2 giờ + Thu phí và trả kết quả (Biểu mẫu kết quả: Mẫu 01, 02, 03, 04, 05, 06)</p> <p><b>Lãnh đạo phòng chuyên môn</b> - Thời gian thực hiện: + Phân công: 2 giờ + Duyệt chuyên LĐ sau khi CV xử lý: 4 giờ (Biểu mẫu: 04, 05)</p> <p><b>Chuyên viên phòng chuyên môn</b> - Thời gian thực hiện: 10 giờ (Biểu mẫu: 02, 04, 05)</p> <p><b>Lãnh đạo UBND xã</b> - Thời gian thực hiện: 4 giờ (Biểu mẫu: 04, 05)</p> <p><b>Bộ phận Văn thư</b> (vào sổ, đóng dấu, phát hành) - Thời gian thực hiện: 2 giờ. (Biểu mẫu: 04, 05)</p> <p>* Đường hồ sơ đi <b>màu đỏ</b>; đường hồ sơ về <b>màu xanh</b></p>

Nội dung	Trường hợp
<p><b>23. Thông báo tạm ngừng kinh doanh/ tiếp tục kinh doanh trở lại đối với hợp tác xã, liên hiệp hợp tác xã, chi nhánh, văn phòng đại diện, địa điểm kinh doanh</b></p> <p><i>Mã số TTHC: 1.005377.H42</i></p> <p>Tổng thời gian thực hiện TTHC: 03 (ngày làm việc) x 08 giờ = 24 giờ.</p>	<pre> graph TD     A([Tổ chức, cá nhân]) -- red --&gt; B[Trung tâm Phục vụ Hành chính công cấp xã - Nộp TTHC trên Cổng dịch vụ công quốc gia - Thời gian thực hiện: + Tiếp nhận: 2 giờ + Thu phí và trả kết quả (Biểu mẫu kết quả: Mẫu 01, 02, 03, 04, 05, 06)]     B -- red --&gt; C[Lãnh đạo phòng chuyên môn - Thời gian thực hiện: + Phân công: 2 giờ + Duyệt chuyên LĐ sau khi CV xử lý: 4 giờ (Biểu mẫu: 04, 05)]     C -- blue --&gt; D[Chuyên viên phòng chuyên môn - Thời gian thực hiện: 10 giờ (Biểu mẫu: 02, 04, 05)]     D -- blue --&gt; C     C -- blue --&gt; E[Lãnh đạo UBND xã - Thời gian thực hiện: 4 giờ (Biểu mẫu: 04, 05)]     E -- blue --&gt; F[Bộ phận Văn thư (vào sổ, đóng dấu, phát hành) - Thời gian thực hiện: 2 giờ. (Biểu mẫu: 04, 05)]     F -- blue --&gt; B   </pre> <p>* Đường hồ sơ đi màu đỏ; đường hồ sơ về màu xanh</p>

Nội dung	Trường hợp
<p><b>24. Cấp lại Giấy chứng nhận đăng ký hợp tác xã, liên hiệp hợp tác xã, Giấy chứng nhận đăng ký hoạt động chi nhánh, văn phòng đại diện, Giấy chứng nhận đăng ký địa điểm kinh doanh của hợp tác xã, liên hiệp hợp tác xã</b></p> <p><i>Mã số TTHC: 2.001973.H42</i></p> <p>Tổng thời gian thực hiện TTHC: 03 (ngày làm việc) x 08 giờ = 24 giờ.</p>	<pre> graph TD     A([Tổ chức, cá nhân]) -- red --&gt; B[Trung tâm Phục vụ Hành chính công cấp xã - Nộp TTHC trên Cổng dịch vụ công quốc gia - Thời gian thực hiện: + Tiếp nhận: 2 giờ + Thu phí và trả kết quả (Biểu mẫu kết quả: Mẫu 01, 02, 03, 04, 05, 06)]     B -- red --&gt; C[Lãnh đạo phòng chuyên môn - Thời gian thực hiện: + Phân công: 2 giờ + Duyệt chuyên LD sau khi CV xử lý: 4 giờ (Biểu mẫu: 04, 05)]     C -- red --&gt; D[Chuyên viên phòng chuyên môn - Thời gian thực hiện: 10 giờ (Biểu mẫu: 02, 04, 05)]     D -- blue --&gt; C     C -- blue --&gt; E[Lãnh đạo UBND xã - Thời gian thực hiện: 4 giờ (Biểu mẫu: 04, 05)]     E -- blue --&gt; F[Bộ phận Văn thư (vào sổ, đóng dấu, phát hành) - Thời gian thực hiện: 2 giờ. (Biểu mẫu: 04, 05)]     F -- blue --&gt; B   </pre> <p><b>Tổ chức, cá nhân</b></p> <p><b>Trung tâm Phục vụ Hành chính công cấp xã</b> - Nộp TTHC trên Cổng dịch vụ công quốc gia - Thời gian thực hiện: + Tiếp nhận: 2 giờ + Thu phí và trả kết quả (Biểu mẫu kết quả: Mẫu 01, 02, 03, 04, 05, 06)</p> <p><b>Lãnh đạo phòng chuyên môn</b> - Thời gian thực hiện: + Phân công: 2 giờ + Duyệt chuyên LD sau khi CV xử lý: 4 giờ (Biểu mẫu: 04, 05)</p> <p><b>Chuyên viên phòng chuyên môn</b> - Thời gian thực hiện: 10 giờ (Biểu mẫu: 02, 04, 05)</p> <p><b>Lãnh đạo UBND xã</b> - Thời gian thực hiện: 4 giờ (Biểu mẫu: 04, 05)</p> <p><b>Bộ phận Văn thư</b> (vào sổ, đóng dấu, phát hành) - Thời gian thực hiện: 2 giờ. (Biểu mẫu: 04, 05)</p> <p>* Đường hồ sơ đi <b>màu đỏ</b>; đường hồ sơ về <b>màu xanh</b></p>

Nội dung	Trường hợp
<p><b>25. Đăng ký giải thể hợp tác xã, liên hiệp hợp tác xã</b></p> <p><i>Mã số TTHC: 1.004982.H42</i></p> <p>Tổng thời gian thực hiện TTHC: 03 (ngày làm việc) x 08 giờ = 24 giờ.</p>	<pre> graph TD     A([Tổ chức, cá nhân]) -- red --&gt; B[Trung tâm Phục vụ Hành chính công cấp xã - Nộp TTHC trên Cổng dịch vụ công quốc gia - Thời gian thực hiện: + Tiếp nhận: 2 giờ + Thu phí và trả kết quả (Biểu mẫu kết quả: Mẫu 01, 02, 03, 04, 05, 06)]     B -- red --&gt; C[Lãnh đạo phòng chuyên môn - Thời gian thực hiện: + Phân công: 2 giờ + Duyệt chuyển LĐ sau khi CV xử lý: 4 giờ (Biểu mẫu: 04, 05)]     C -- blue --&gt; D[Chuyên viên phòng chuyên môn - Thời gian thực hiện: 10 giờ (Biểu mẫu: 02, 04, 05)]     D -- blue --&gt; C     C -- blue --&gt; E[Lãnh đạo UBND xã - Thời gian thực hiện: 4 giờ (Biểu mẫu: 04, 05)]     E -- blue --&gt; F[Bộ phận Văn thư (vào sổ, đóng dấu, phát hành) - Thời gian thực hiện: 2 giờ. (Biểu mẫu: 04, 05)]     F -- blue --&gt; B   </pre> <p><b>Trung tâm Phục vụ Hành chính công cấp xã</b> - Nộp TTHC trên Cổng dịch vụ công quốc gia - Thời gian thực hiện: + Tiếp nhận: 2 giờ + Thu phí và trả kết quả (Biểu mẫu kết quả: Mẫu 01, 02, 03, 04, 05, 06)</p> <p><b>Lãnh đạo phòng chuyên môn</b> - Thời gian thực hiện: + Phân công: 2 giờ + Duyệt chuyển LĐ sau khi CV xử lý: 4 giờ (Biểu mẫu: 04, 05)</p> <p><b>Chuyên viên phòng chuyên môn</b> - Thời gian thực hiện: 10 giờ (Biểu mẫu: 02, 04, 05)</p> <p><b>Lãnh đạo UBND xã</b> - Thời gian thực hiện: 4 giờ (Biểu mẫu: 04, 05)</p> <p><b>Bộ phận Văn thư</b> (vào sổ, đóng dấu, phát hành) - Thời gian thực hiện: 2 giờ. (Biểu mẫu: 04, 05)</p> <p><b>Tổ chức, cá nhân</b></p> <p>* Đường hồ sơ đi <b>màu đỏ</b>; đường hồ sơ về <b>màu xanh</b></p>

Nội dung	Trường hợp
<p><b>26. Chấm dứt hoạt động chi nhánh, văn phòng đại diện, địa điểm kinh doanh của hợp tác xã, liên hiệp hợp tác xã</b></p> <p><i>Mã số TTHC: 1.005010.H42</i></p> <p>Tổng thời gian thực hiện TTHC: 03 (ngày làm việc) x 08 giờ = 24 giờ.</p>	<pre> graph TD     A([Tổ chức, cá nhân]) -- red --&gt; B[Trung tâm Phục vụ Hành chính công cấp xã - Nộp TTHC trên Cổng dịch vụ công quốc gia - Thời gian thực hiện: + Tiếp nhận: 2 giờ + Thu phí và trả kết quả (Biểu mẫu kết quả: Mẫu 01, 02, 03, 04, 05, 06)]     B -- red --&gt; C[Lãnh đạo phòng chuyên môn - Thời gian thực hiện: + Phân công: 2 giờ + Duyệt chuyển LĐ sau khi CV xử lý: 4 giờ (Biểu mẫu: 04, 05)]     C -- blue --&gt; D[Chuyên viên phòng chuyên môn - Thời gian thực hiện: 10 giờ (Biểu mẫu: 02, 04, 05)]     D -- blue --&gt; E[Lãnh đạo UBND xã - Thời gian thực hiện: 4 giờ (Biểu mẫu: 04, 05)]     E -- blue --&gt; F[Bộ phận Văn thư (vào sổ, đóng dấu, phát hành) - Thời gian thực hiện: 2 giờ. (Biểu mẫu: 04, 05)]     F -- blue --&gt; A   </pre> <p><b>Tổ chức, cá nhân</b></p> <p><b>Trung tâm Phục vụ Hành chính công cấp xã</b> - Nộp TTHC trên Cổng dịch vụ công quốc gia - Thời gian thực hiện: + Tiếp nhận: 2 giờ + Thu phí và trả kết quả (Biểu mẫu kết quả: Mẫu 01, 02, 03, 04, 05, 06)</p> <p><b>Lãnh đạo phòng chuyên môn</b> - Thời gian thực hiện: + Phân công: 2 giờ + Duyệt chuyển LĐ sau khi CV xử lý: 4 giờ (Biểu mẫu: 04, 05)</p> <p><b>Chuyên viên phòng chuyên môn</b> - Thời gian thực hiện: 10 giờ (Biểu mẫu: 02, 04, 05)</p> <p><b>Lãnh đạo UBND xã</b> - Thời gian thực hiện: 4 giờ (Biểu mẫu: 04, 05)</p> <p><b>Bộ phận Văn thư</b> (vào sổ, đóng dấu, phát hành) - Thời gian thực hiện: 2 giờ. (Biểu mẫu: 04, 05)</p> <p>* Đường hồ sơ đi <b>màu đỏ</b>; đường hồ sơ về <b>màu xanh</b></p>

### III. Hỗ trợ tổ hợp tác, hợp tác xã, liên hiệp hợp tác xã

Nội dung	Trường hợp
<p><b>1. Đăng ký nhu cầu hỗ trợ của tổ hợp tác, hợp tác xã, liên hiệp hợp tác xã</b>  Mã hồ sơ TTHC: 2.002668  Tổng thời gian thực hiện TTHC: 10 (ngày làm việc) x 08 giờ = 80 giờ.</p>	<pre> graph TD     A([Tổ chức, cá nhân]) -- red --&gt; B[Trung tâm Phục vụ Hành chính công cấp xã - Nộp TTHC trên Cổng dịch vụ công quốc gia - Thời gian thực hiện: + Tiếp nhận: 2 giờ + Thu phí và trả kết quả (Biểu mẫu kết quả: Mẫu 01, 02, 03, 04, 05, 06)]     B -- red --&gt; C[Lãnh đạo phòng chuyên môn - Thời gian thực hiện: + Phân công: 2 giờ + Duyệt chuyên LĐ sau khi CV xử lý: 4 giờ (Biểu mẫu: 04, 05)]     C -- red --&gt; D[Chuyên viên phòng chuyên môn - Thời gian thực hiện: 66 giờ (Biểu mẫu: 02, 04, 05)]     D -- blue --&gt; C     C -- blue --&gt; E[Lãnh đạo UBND xã - Thời gian thực hiện: 4 giờ (Biểu mẫu: 04, 05)]     E -- blue --&gt; F[Bộ phận Văn thư (vào sổ, đóng dấu, phát hành) - Thời gian thực hiện: 2 giờ. (Biểu mẫu: 04, 05)]     F -- blue --&gt; B   </pre> <p><b>Tổ chức, cá nhân</b></p> <p><b>Trung tâm Phục vụ Hành chính công cấp xã</b>  - Nộp TTHC trên Cổng dịch vụ công quốc gia  - Thời gian thực hiện:  + Tiếp nhận: 2 giờ  + Thu phí và trả kết quả  (Biểu mẫu kết quả: Mẫu 01, 02, 03, 04, 05, 06)</p> <p><b>Lãnh đạo phòng chuyên môn</b>  - Thời gian thực hiện:  + Phân công: 2 giờ  + Duyệt chuyên LĐ sau khi CV xử lý: 4 giờ  (Biểu mẫu: 04, 05)</p> <p><b>Chuyên viên phòng chuyên môn</b>  - Thời gian thực hiện: 66 giờ  (Biểu mẫu: 02, 04, 05)</p> <p><b>Lãnh đạo UBND xã</b>  - Thời gian thực hiện: 4 giờ  (Biểu mẫu: 04, 05)</p> <p><b>Bộ phận Văn thư</b>  (vào sổ, đóng dấu, phát hành)  - Thời gian thực hiện: 2 giờ.  (Biểu mẫu: 04, 05)</p> <p>* Đường hồ sơ đi <b>màu đỏ</b>; đường hồ sơ về <b>màu xanh</b></p>

## IV. Lĩnh vực Quản lý công sản

Nội dung	Trường hợp
<p><b>1. Quyết định xác lập quyền sở hữu toàn dân đối với tài sản là di sản không có người thừa kế</b>  <i>Mã số TTHC: 3.000410.H42</i>            Tổng thời gian thực hiện TTHC: 29 (ngày làm việc) x 08 giờ = 232 giờ.</p>	<pre> graph TD     A([Tổ chức, cá nhân]) --&gt; B[Trung tâm Phục vụ Hành chính công cấp xã - Nộp TTHC trên Cổng dịch vụ công quốc gia - Thời gian thực hiện: + Tiếp nhận: 04 giờ + Thu phí và trả kết quả (Biểu mẫu kết quả: Mẫu 01, 02, 03, 04, 05, 06)]     B --&gt; C[Lãnh đạo phòng chuyên môn - Thời gian thực hiện: + Phân công: 08 giờ + Duyệt chuyên LĐ sau khi CV xử lý: 12 giờ (Biểu mẫu: 04, 05)]     C --&gt; D[Lãnh đạo UBND xã - Thời gian thực hiện: 24 giờ (Biểu mẫu: 04, 05)]     D --&gt; E[Bộ phận Văn thư (vào sổ, đóng dấu, phát hành) - Thời gian thực hiện: 06 giờ. (Biểu mẫu: 04, 05)]     E --&gt; A     C --&gt; F[Chuyên viên phòng chuyên môn - Thời gian thực hiện: 178 giờ (Biểu mẫu: 02, 04, 05)]     F --&gt; C   </pre> <p>* Đường hồ sơ đi <b>màu đỏ</b>; đường hồ sơ về <b>màu xanh</b></p>

Nội dung	Trường hợp
<p><b>2. Khấu trừ kinh phí bồi thường, hỗ trợ, tái định cư</b>  Mã hồ sơ TTHC: 1.012994.H42  Tổng thời gian thực hiện  TTHC: 30 (ngày làm việc) x  08 giờ = 240 giờ.</p>	<pre> graph TD     A([Tổ chức, cá nhân]) -- red --&gt; B[Trung tâm Phục vụ Hành chính công cấp xã - Nộp TTHC trên Cổng dịch vụ công quốc gia - Thời gian thực hiện: + Tiếp nhận: 04 giờ + Thu phí và trả kết quả (Biểu mẫu kết quả: Mẫu 01, 02, 03, 04, 05, 06)]     B -- red --&gt; C[Lãnh đạo phòng chuyên môn - Thời gian thực hiện: + Phân công: 14 giờ + Duyệt chuyển LĐ sau khi CV xử lý: 20 giờ (Biểu mẫu: 04, 05)]     C -- red --&gt; D[Chuyên viên phòng chuyên môn - Thời gian thực hiện: 178 giờ (Biểu mẫu: 02, 04, 05)]     D -- blue --&gt; C     C -- blue --&gt; E[Lãnh đạo UBND xã - Thời gian thực hiện: 16 giờ (Biểu mẫu: 04, 05)]     E -- blue --&gt; F[Bộ phận Văn thư (vào sổ, đóng dấu, phát hành) - Thời gian thực hiện: 08 giờ. (Biểu mẫu: 04, 05)]     F -- blue --&gt; B     B -- blue --&gt; A   </pre> <p><b>Trung tâm Phục vụ Hành chính công cấp xã</b>  - Nộp TTHC trên Cổng dịch vụ công quốc gia  - Thời gian thực hiện:  + Tiếp nhận: 04 giờ  + Thu phí và trả kết quả  (Biểu mẫu kết quả: Mẫu 01, 02, 03, 04, 05, 06)</p> <p><b>Lãnh đạo phòng chuyên môn</b>  - Thời gian thực hiện:  + Phân công: 14 giờ  + Duyệt chuyển LĐ sau khi CV xử lý: 20 giờ  (Biểu mẫu: 04, 05)</p> <p><b>Chuyên viên phòng chuyên môn</b>  - Thời gian thực hiện: 178 giờ  (Biểu mẫu: 02, 04, 05)</p> <p><b>Lãnh đạo UBND xã</b>  - Thời gian thực hiện: 16 giờ  (Biểu mẫu: 04, 05)</p> <p><b>Bộ phận Văn thư</b>  (vào sổ, đóng dấu, phát hành)  - Thời gian thực hiện: 08 giờ.  (Biểu mẫu: 04, 05)</p> <p><b>Tổ chức, cá nhân</b></p> <p>* Đường hồ sơ đi <b>màu đỏ</b>; đường hồ sơ về <b>màu xanh</b></p>

Nội dung	Trường hợp
<p><b>3. Giao tài sản kết cấu hạ tầng thủy lợi</b>  Mã hồ sơ TTHC: 3.000327.H42  Tổng thời gian thực hiện TTHC: 60 (ngày làm việc) x 08 giờ = 480 giờ.</p>	<pre> graph TD     A([Tổ chức, cá nhân]) -- red --&gt; B[Trung tâm Phục vụ Hành chính công cấp xã - Nộp TTHC trên Cổng dịch vụ công quốc gia - Thời gian thực hiện: + Tiếp nhận: 04 giờ + Thu phí và trả kết quả (Biểu mẫu kết quả: Mẫu 01, 02, 03, 04, 05, 06)]     B -- red --&gt; C[Lãnh đạo phòng chuyên môn - Thời gian thực hiện: + Phân công: 28 giờ + Duyệt chuyên LĐ sau khi CV xử lý: 40 giờ (Biểu mẫu: 04, 05)]     C -- blue --&gt; D[Chuyên viên phòng chuyên môn - Thời gian thực hiện: 356 giờ (Biểu mẫu: 02, 04, 05)]     D -- blue --&gt; E[Lãnh đạo UBND xã - Thời gian thực hiện: 40 giờ (Biểu mẫu: 04, 05)]     E -- blue --&gt; F[Bộ phận Văn thư (vào sổ, đóng dấu, phát hành) - Thời gian thực hiện: 08 giờ. (Biểu mẫu: 04, 05)]     F -- blue --&gt; A   </pre> <p><b>Tổ chức, cá nhân</b></p> <p>Trung tâm Phục vụ Hành chính công cấp xã  - Nộp TTHC trên Cổng dịch vụ công quốc gia  - Thời gian thực hiện:  + Tiếp nhận: 04 giờ  + Thu phí và trả kết quả  (Biểu mẫu kết quả: Mẫu 01, 02, 03, 04, 05, 06)</p> <p>Lãnh đạo phòng chuyên môn  - Thời gian thực hiện:  + Phân công: 28 giờ  + Duyệt chuyên LĐ sau khi CV xử lý: 40 giờ  (Biểu mẫu: 04, 05)</p> <p>Chuyên viên phòng chuyên môn  - Thời gian thực hiện: 356 giờ  (Biểu mẫu: 02, 04, 05)</p> <p>Lãnh đạo UBND xã  - Thời gian thực hiện: 40 giờ  (Biểu mẫu: 04, 05)</p> <p>Bộ phận Văn thư  (vào sổ, đóng dấu, phát hành)  - Thời gian thực hiện: 08 giờ.  (Biểu mẫu: 04, 05)</p> <p>* Đường hồ sơ đi <b>màu đỏ</b>; đường hồ sơ về <b>màu xanh</b></p>

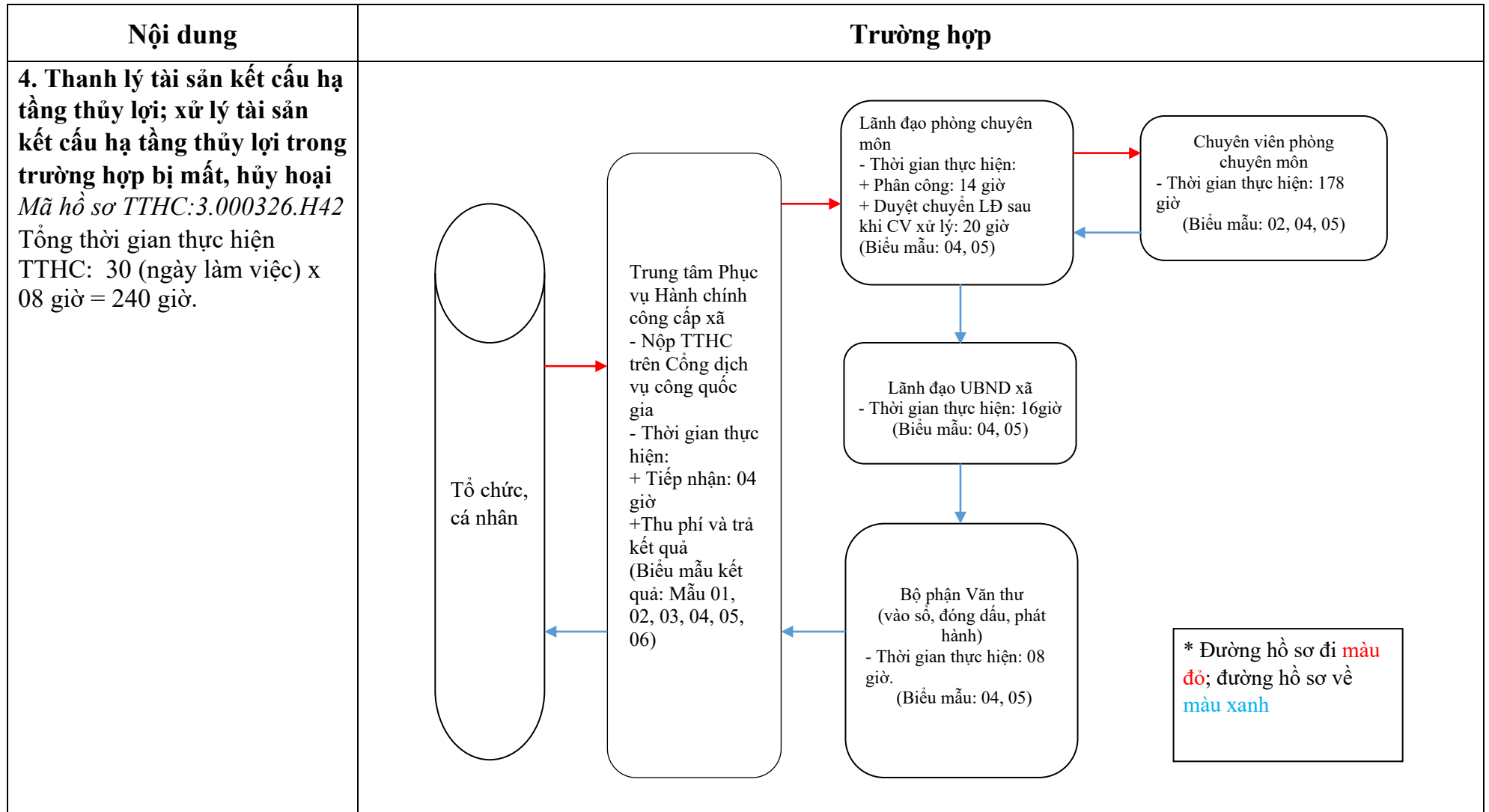

## VI. LĨNH VỰC PHÍ, LỆ PHÍ

### 1. Thủ tục khai, nộp phí bảo vệ môi trường đối với khí thải

Mã hồ sơ TTHC:  
1.013040.H42

Tổng thời gian thực hiện TTHC: 30  
(ngày làm việc) x 08  
giờ = 240 giờ.

